



BARTOSINI®

6

POSUVNÉ SYSTÉMY

OZNAČENÍ POVRCHOVÝCH ÚPRAV

Označení standardních povrchových úprav:

SC Kartáčovaný chrom	NA Stříbrný elox	NAS Kartáčovaný elox	PSS Leštěná nerezová ocel
PC Lesklý chrom nebo hliník	AX Imitace kartáčované nerez - ALINOX	AL Surový hliník	SSS Kartáčovaná nerezová ocel

Označení speciálních povrchových úprav:

BL Černá RAL9005 - matná jemná struktura	NABL Černý elox	ANT Antacitová RAL7016 - hladká matná	NAR Stříbrná RAL9006 - hladká matná
BLG Černá galvanizovaná RAL9005 - hladká matná	WH Bílá RAL9016 - matná jemná struktura	RAL Barevný odstín RAL	
STI Nerezová ocel s titanovým povlakem	TIN Zlatý titan	LM Imitace zlatého povrchu	

Označení povrchových úprav - mokré lakování:

BA Stará mosaz	CA Stará měď
BP Leštěná mosaz	CP Leštěná měď
BM Matná mosaz	CM Matná měď

Označení dřevěných povrchových úprav:

WOOD Imitace dřeva	BUK Bukové dřevo	WENGE Wenge
THERMOWOOD	JASAN Jasanové dřevo	DUB Dubové dřevo

Označení barevných provedení pro těsnění:

BL Černá
GR Šedá
WH Transparentní



SPECIÁLNÍ POVRCHOVÉ ÚPRAVY

Lakování nabízených profilů a kování nabízí společnost Bartosni s.r.o. již několik sezón.



Stará měď - označí CA

Stará mosaz - označí BA

POVRCHOVÁ
ÚPRAVA:

NA

NAS

BL

RAL

Produkty, označené „RAL“, jsou mimo klasického práškového lakování dle škály RAL dostupné také ve speciální povrchové úpravě, mokřém lakování, provedení v stařené mosazi, mědi, nebo v lesklém či matném povrchu.

VZORNÍK

Vzorník speciálních lakování.



Pro získání vzorníku speciálních povrchových úprav kontaktujte společnost Bartosni .

OBSAH

DORMA MUTO	
Posuvný systém	5
GRADO AJ51	
Posuvný systém	17
TERNO MICRO 80	
Posuvný systém	27
TERNO VETRO	
Posuvný systém	39
TERNO MULTI	
Posuvný systém	53
TERNO VETRO FRAME	
Posuvný systém s rámovým profilem	67
TERNO MAGIC 2	
Posuvný systém se skrytou kolejnicí	73
MILANO	
Posuvný systém	83
TODI	
Příslušenství pro posuvné systémy	93



DORMA MUTO

Posuvný systém



NOVINKA

COMFORT M 60 2.0

Set posuvného systému s přípravou pro DORMOTION, montáž do zdi

POVRCHOVÁ
UPRAVA:

150

157

BL

RAL

NOSNOST
SYSTÉMU (Kg):

60

DÉLKY (mm):

1900

2400

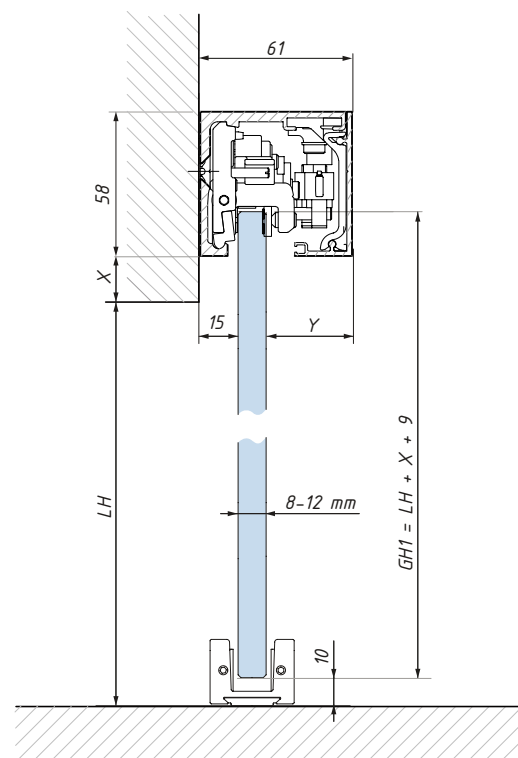
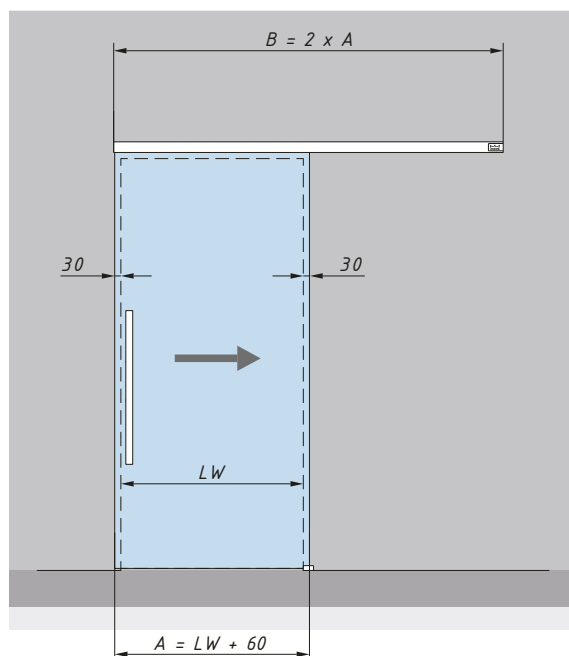

Výpočet výšky skla:

$$GH1 = LH + X + 9 \text{ (max. 2500 mm)}$$

GH1 = Výška dveřního panelu

LW = Světlá šířka

A = Šířka dveří

B = Délka hlavní kolejniče

Y = 61 - 15 - tloušťka skla

LH = Světlá výška

X = Přesah (volitelně)

Set obsahuje:

- hlavní kolejnič
- kryt kolejniče
- set příslušenství
- těsnící kartáčky
- boční záslepky



Kód sestavy	Povrch	Délka (mm)
37.000.150	Stříbrný elox	1900
37.000.157	Imitace kart. nerezí	1900
37.000.BL	RAL 9005	1900
37.000.RAL	RAL	1900
37.001.150	Stříbrný elox	2400
37.001.157	Imitace kart. nerezí	2400
37.001.BL	RAL 9005	2400
37.001.RAL	RAL	2400

tloušťka skla (mm): 8-12

min. šířka dveří (s DORMOTION) (mm): 600

37.022.000

Oboustranný tlumený dojezd

DORMOTION - není součástí setu

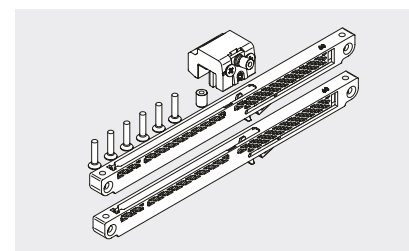

COMFORT M 60 2.0

Set posuvného systému s přípravou pro DORMOTION, montáž do stropu

NOVINKA

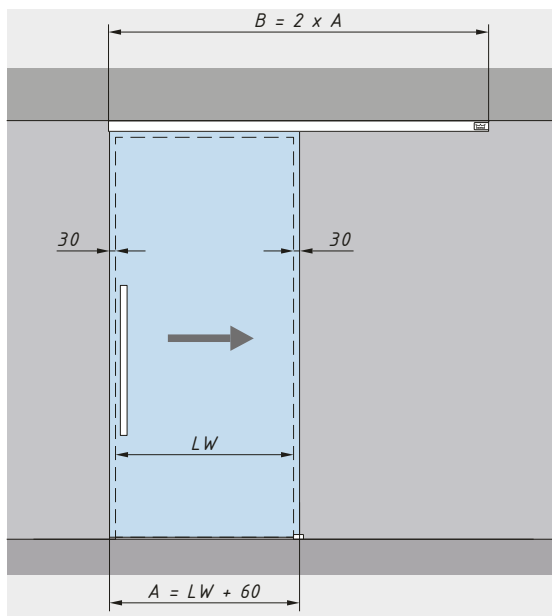
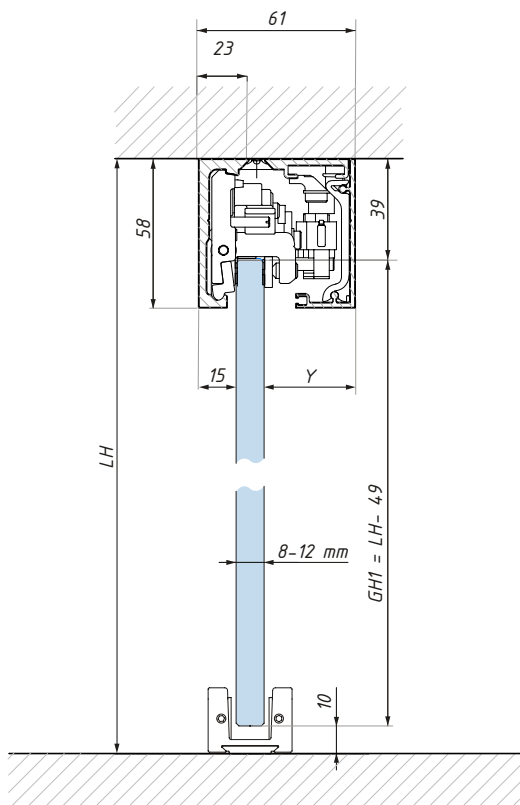
 POVRCHOVÁ
ÚPRAVA:

150

157

BL

RAL

 NOSNOST
SYSTÉMU (Kg):

60

DÉLKY (mm):

1900

2400

Výpočet výšky skla:

$$GH1 = H - 49 \text{ (max. 2500 mm)}$$

GH1 = Výška dveřního panelu

LW = Světlá šířka

A = Šířka dveří

B = Délka hlavní kolejnice

Y = 61 - 15 - tloušťka skla

LH = Světlá výška

H = Výška stavebního otvoru

Set obsahuje:

- hlavní kolejnici
- kryt kolejnice
- set příslušenství
- těsnící kartáčky
- boční záslepky



37.022.000

Oboustranný tlumený dojezd

DORMOTION - není součástí setu

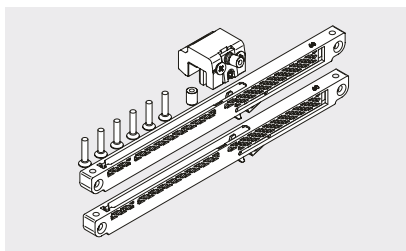

Kód sestavy

Povrch

Délka (mm)

37.002.150	Stříbrný elox	1900
37.002.157	Imitace kart. nerezí	1900
37.002.BL	RAL 9005	1900
37.002.RAL	RAL	1900
37.003.150	Stříbrný elox	2400
37.003.157	Imitace kart. nerezí	2400
37.003.BL	RAL 9005	2400
37.003.RAL	RAL	2400

tloušťka skla (mm): 8-12

min. šířka dveří (s DORMOTION) (mm): 600

Pššš... slyšíte to?

Ani my ne!

Komfortní upgrade
posuvných dveří MUTO M60



Snadné ovládání
pro více komfortu



Šetří čas díky
snadné montáži

COMFORT M 60 2.0

Set posuvného systému s přípravou pro DORMOTION, montáž do stropu s fixním panelem

NOVINKA

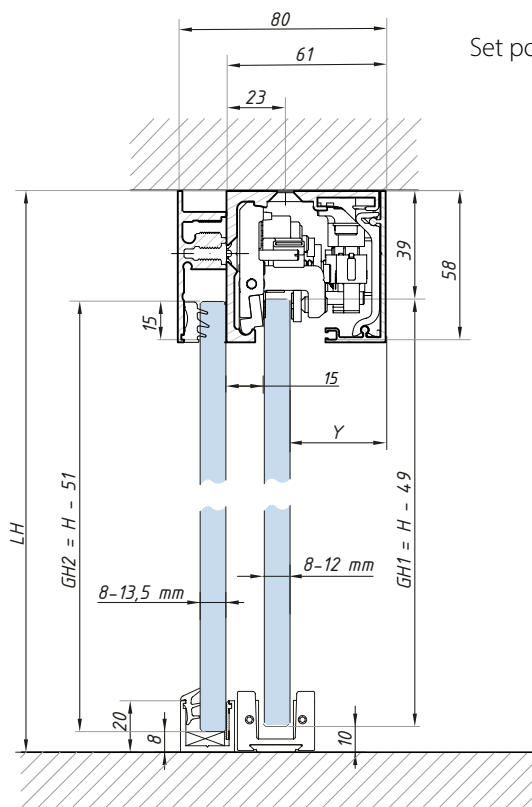

Výpočet výšky skla:
 $GH1 = H - 51$ (max. 2500 mm)
 $GH2 = H - 49$ (max. 2500 mm)

GH1 = Výška dveřního panelu
 GH2 = Výška fixního skla
 LW = Světla šířka
 A = Šířka dveří
 B = Délka hlavní kolejniče
 Y = 61 - 15 - tloušťka skla
 LH = Světla výška
 H = Výška stavebního otvoru

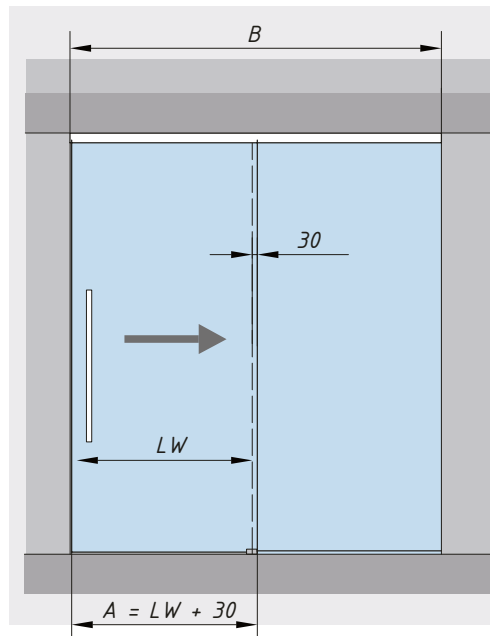
 POVRCHOVÁ
 ÚPRAVA:

150

157

BL

RAL

 NOSNOST
 SYSTÉMU (Kg):

60

DÉLKY (mm):

1900

2400

Set obsahuje:

- hlavní kolejniče
- kryt kolejniče
- set příslušenství
- těsnící kartáčky
- boční záslepky

36.274.XXX - Profil pro fixní panel

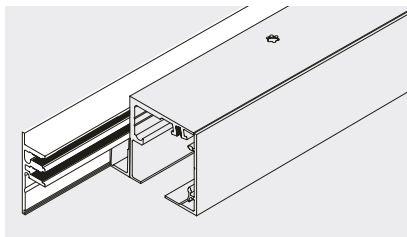

37.022.000

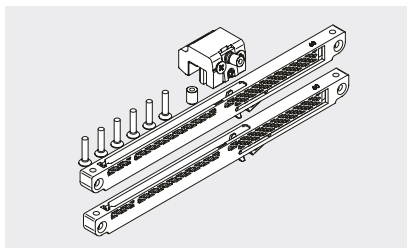
 Oboustranný tlumený dojezd
 DORMOTION - není součástí setu

Kód sestavy

Povrch

Délka (mm)

37.002.150 + 36.274.150-1900	Stříbrný elox	1900
37.002.157 + 36.274.157-1900	Imitace kart. nerezí	1900
37.002.BL + 36.274.BL-1900	RAL 9005	1900
37.002.RAL + 36.274. RAL-1900	RAL	1900
37.003.150 + 36.274.150-2400	Stříbrný elox	2400
37.003.157 + 36.274.157-2400	Imitace kart. nerezí	2400
37.003.BL + 36.274.BL-2400	RAL 9005	2400
37.003.RAL + 36.274.RAL-2400	RAL	2400

tloušťka skla (mm): 8-12

min. šířka dveří (s DORMOTION) (mm): 600

COMFORT L 80

Set posuvného systému s přípravou pro DORMOTION, montáž do zdi

POVRCHOVÁ
ÚPRAVA:

150

157

BL

RAL

NOSNOST
SYSTÉMU (Kg):

80

DĚLKY (mm):

2180

2880

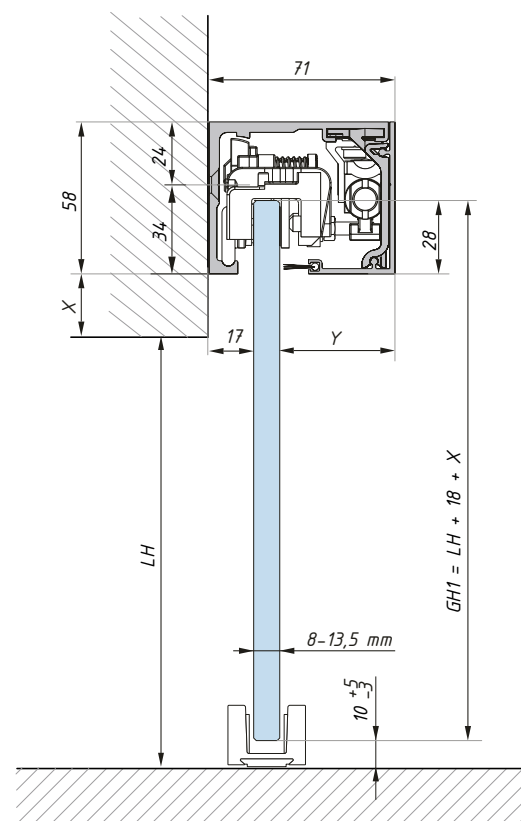
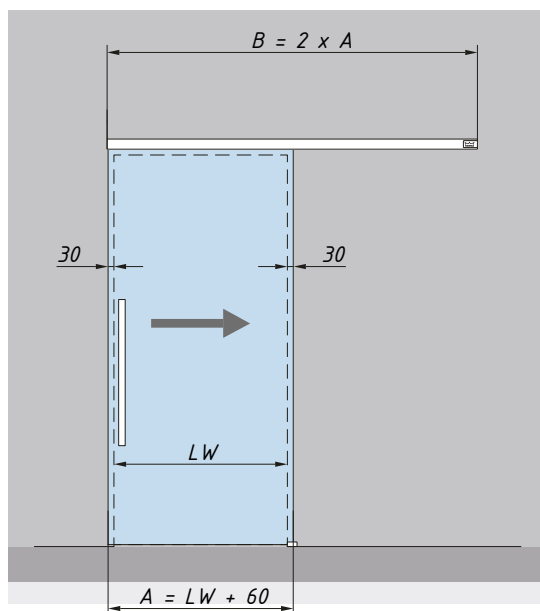

Výpočet výšky skla:
 $GH1 = LH + 18 + X$ (max. 3000 mm)

GH1 = Výška dveřního panelu
 GH2 = Výška fixního skla
 LW = Světlá šířka
 A = Šířka dveří
 B = Délka hlavní kolejniče
 Y = 71 mm - 17 mm - tloušťka skla
 LH = Světlá výška
 H = Výška stavebního otvoru
 X = Přesah (volitelně)

Set obsahuje:

- hlavní kolejnici
- kryt kolejniče
- set příslušenství
- těsnící kartáčky
- boční záslepky

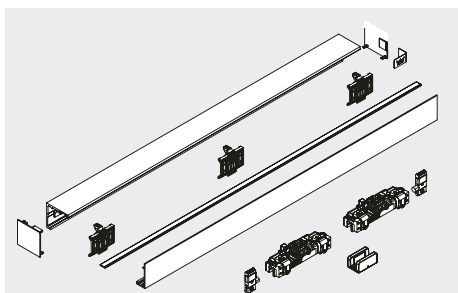

Kód sestavy	Povrch	Délka (mm)
36.300.150	Stříbrný elox	2180
36.300.157	Imitace kart. nerezí	2180
36.300.BL	RAL 9005	2180
36.300.RAL	RAL	2180
36.301.150	Stříbrný elox	2880
36.301.157	Imitace kart. nerezí	2880
36.301.BL	RAL 9005	2880
36.301.RAL	RAL	2880

36.361.000
 Oboustranný tlumený dojezd
 DORMOTION - není součástí setu



tloušťka skla (mm): 8-13,5

min. šířka dveří (s DORMOTION) (mm): 600

COMFORT L 80

Set posuvného systému s přípravou pro DORMOTION, montáž do stropu

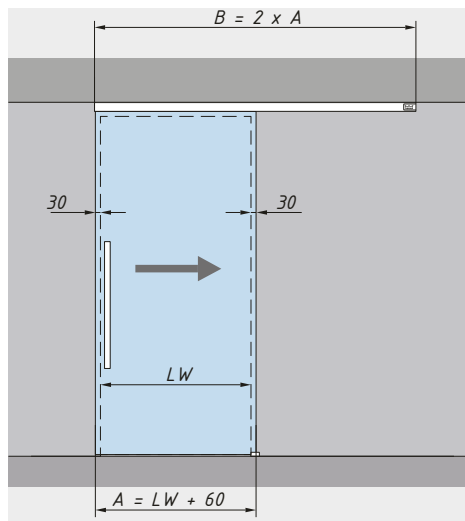
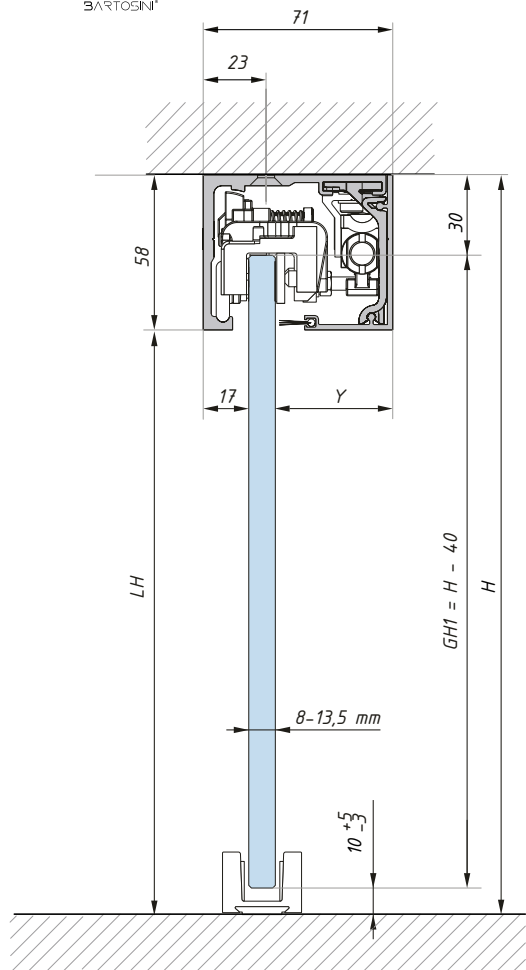
 POVRCHOVÁ
ÚPRAVA:

150

157

BL

RAL

 NOSNOST
SYSTÉMU (Kg):

80

DÉLKY (mm):

2180

2880

Výpočet výšky skla:

$$GH1 = H - 40 \text{ (max. 3000 mm)}$$

GH1 = Výška dveřního panelu

LW = Světla šířka

A = Šířka dveří

B = Délka hlavní kolejniče

Y = 71 mm - 17 mm - tloušťka skla

LH = Světla výška

H = Výška stavebního otvoru

Set obsahuje:

- hlavní kolejniči
- kryt kolejniče
- set příslušenství
- těsnící kartáčky
- boční záslepky

36.361.000

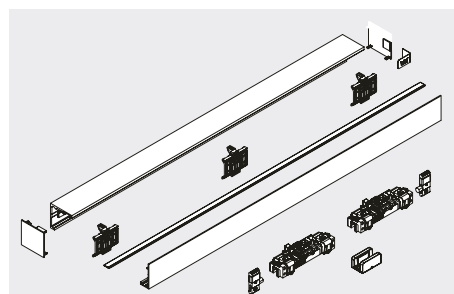
 Oboustranný tlumený dojezd
DORMOTION - není součástí setu

Kód sestavy

Kód sestavy	Povrch	Délka (mm)
36.302.150	Stříbrný elox	2180
36.302.157	Imitace kart. nerezí	2180
36.302.BL	RAL 9005	2180
36.302.RAL	RAL	2180
36.303.150	Stříbrný elox	2880
36.303.157	Imitace kart. nerezí	2880
36.303.BL	RAL 9005	2880
36.303.RAL	RAL	2880

tloušťka skla (mm): 8-13,5

min. šířka dveří (s DORMOTION) (mm): 600

COMFORT L 80

Set posuvného systému s přípravou pro DORMOTION, montáž do stropu s fixním panelem

POVRCHOVÁ
ÚPRAVA:

150

157

BL

RAL

NOSNOST
SYSTÉMU (Kg):

80

DĚLKY (mm):

2180

2880

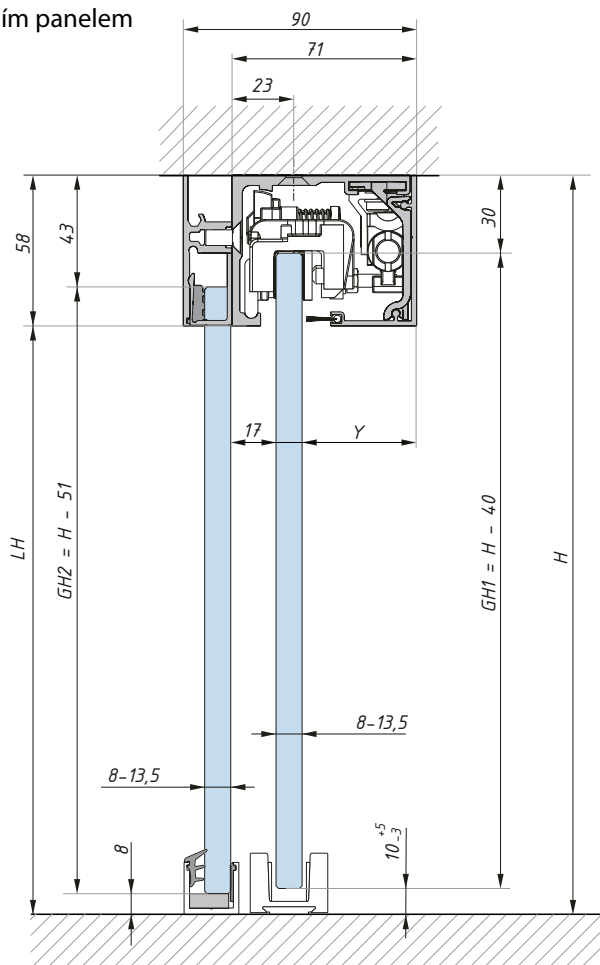
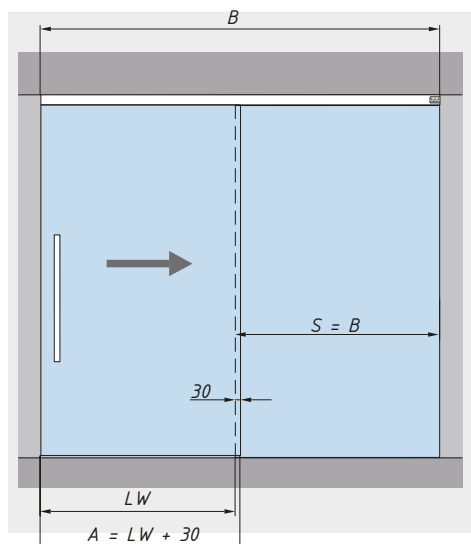

Set obsahuje:

- hlavní kolejnici
- kryt kolejnice
- set příslušenství
- těsnící kartáčky
- boční záslepky

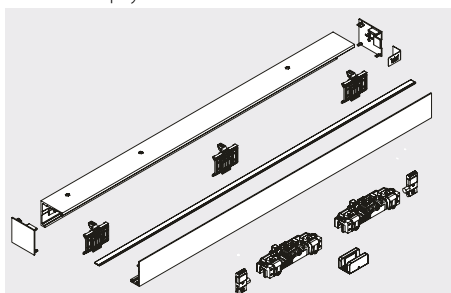

Výpočet výšky skla:

 $GH1 = H - 40$ (max. 3000 mm) $GH2 = H - 51$ (max. 3000 mm) $GH1$ = Výška dveřního panelu LW = Světla šířka A = Šířka dveří B = Délka hlavní kolejnice $Y = 71$ mm - 17 mm - tloušťka skla LH = Světla výška H = Výška stavebního otvoru

36.274.XXX - Profil pro fixní panel

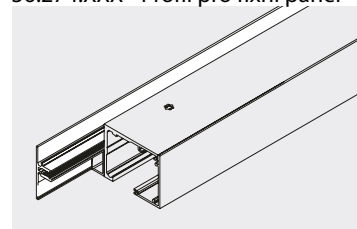

36.361.000

Oboustranný tlumený dojezd
DORMOTION - není součástí setu



Kód sestavy

Povrch

Délka (mm)

36.302.150 + 36.274.150-2180	Stříbrný elox	2180
36.302.157 + 36.274.157-2180	Imitace kart. nerezí	2180
36.302.BL + 36.274.BL-2180	RAL 9005	2180
36.302.RAL + 36.274.RAL-2180	RAL	2180
36.303.150 + 36.274.150-2880	Stříbrný elox	2880
36.303.157 + 36.274.157-2880	Imitace kart. nerezí	2880
36.303.BL + 36.274.BL-2880	RAL 9005	2880
36.303.RAL + 36.274.RAL-2880	RAL	2880

tloušťka skla (mm): 8-13,5

min. šířka dveří (s DORMOTION) (mm): 600

PREMIUM XL 80/150

Posuvný systém, montáž do zdi

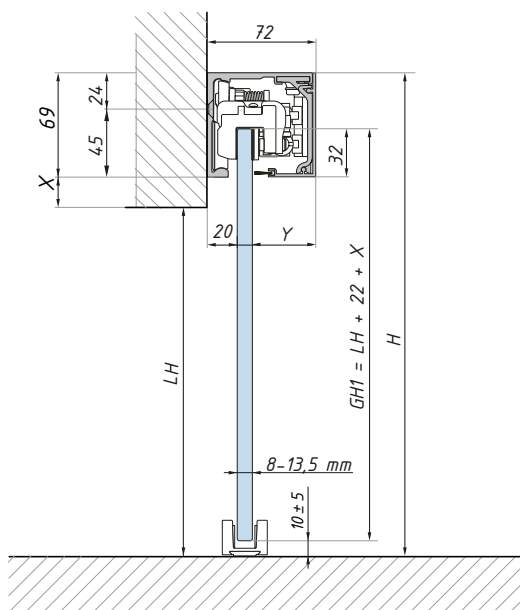

Výpočet výšky skla:

$$GH1 = LH + 22 + X \text{ (max. 3000 mm)}$$

 $GH1$ = Výška dveřního panelu

 LW = Světla šířka

 A = Šířka dveří

 B = Délka hlavní kolejniče

 Y = 71 mm - 17 mm - tloušťka skla

 LH = Světla výška

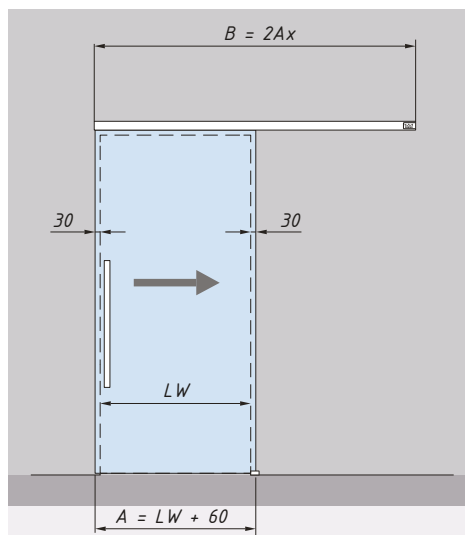
 H = Výška stavebního otvoru

 POVRCHOVÁ
UPRAVA:

150

157

BL

RAL

 NOSNOST
SYSTÉMU (Kg):

80

150

DÉLKY (mm):

6000

Kód sestavy

Povrch

Délka (mm)

Hlavní kolejniče, montáž do zdi

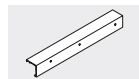

36.552.150	Stříbrný elox	6000
36.552.157	Imitace kart. nerezí	6000
36.552.BL	RAL 9005	6000
36.552.RAL	RAL	6000

Kryt



36.566.150	Stříbrný elox	6000
36.566.157	Imitace kart. nerezí	6000
36.566.BL	RAL 9005	6000
36.566.RAL	RAL	6000

Set příslušenství - vozíky, nárazníky, podl. vodítko



36.550.150	Stříbrný elox	
36.550.157	Imitace kart. nerezí	
36.550.BL	RAL 9005	
36.550.RAL	RAL	

Čelní záslepky

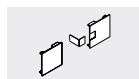

36.556.150	Stříbrný elox	
36.556.157	Imitace kart. nerezí	
36.556.BL	RAL 9005	
36.556.RAL	RAL	



Oboustranný tlumený DORMOTION XL 80

36.570.000 do 80 kg



Oboustranný tlumený DORMOTION XL 150

36.571.000 do 150 kg



Těsnící kartáčky (bm)

36.265.000

 tloušťka skla (mm): 8 - 13,5
min. šířka dveří (s DORMOTION) (mm): 660

PREMIUM XL 80/150

Posuvný systém, montáž do stropu

POVRCHOVÁ
UPRAVA:

150

157

BL

RAL

NOSNOST
SYSTÉMU (Kg):

80

150

DĚLKY (mm):

6000

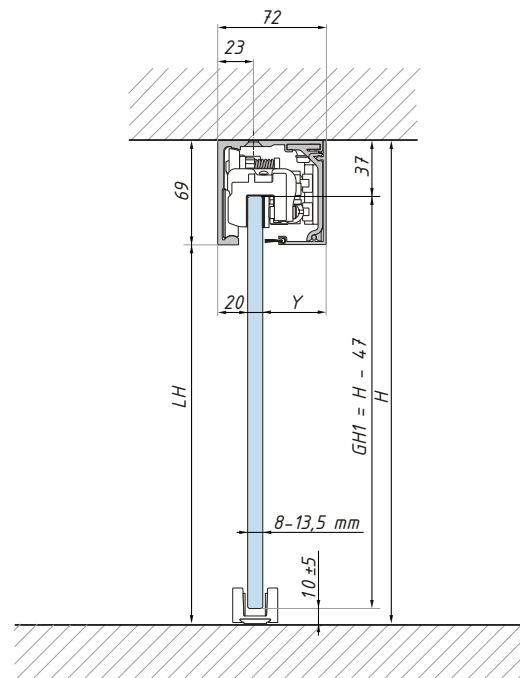
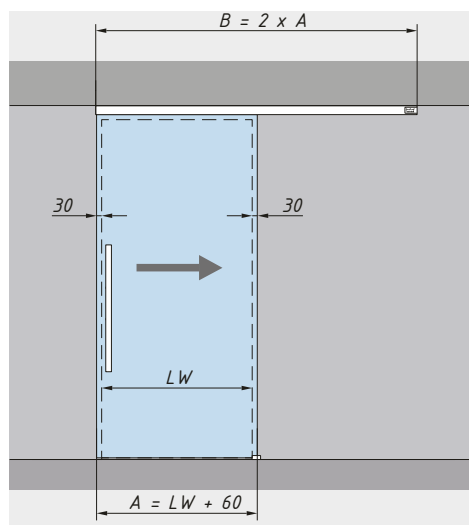

Výpočet výšky skla:
 $GH1 = H - 47$ (max. 3000 mm)

GH1 = Výška dveřního panelu
 LW = Světlá šířka
 A = Šířka dveří
 B = Délka hlavní kolejničky
 Y = 72 mm - 17 mm - tloušťka skla
 LH = Světlá výška
 H = Výška stavebního otvoru

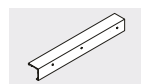

Kód sestavy	Povrch	Délka (mm)
Hlavní kolejničky, montáž do stropu		
36.554.150	Stříbrný elox	6000
36.554.157	Imitace kart. nerezí	6000
36.554.BL	RAL 9005	6000
36.554.RAL	RAL	6000



Kryt		
36.566.150	Stříbrný elox	6000
36.566.157	Imitace kart. nerezí	6000
36.566.BL	RAL 9005	6000
36.566.RAL	RAL	6000

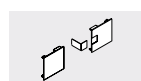

Set příslušenství - vozíky, nárazníky, podl. vodítka		
36.550.150	Stříbrný elox	
36.550.157	Imitace kart. nerezí	
36.550.BL	RAL 9005	
36.550.RAL	RAL	



Čelní záslepky		
36.556.150	Stříbrný elox	
36.556.157	Imitace kart. nerezí	
36.556.BL	RAL 9005	
36.556.RAL	RAL	



Oboustranný tlumený DORMOTION XL 80		
36.570.000	do 80 kg	



Oboustranný tlumený DORMOTION XL 150		
36.571.000	do 150 kg	

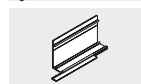

Těsnící kartáčky (bm)		
36.265.000		

tloušťka skla (mm): 8 - 13,5
 min. šířka dveří (s DORMOTION) (mm): 660

PREMIUM XL 80/150

Posuvný systém, montáž do stropu s fixním panelem

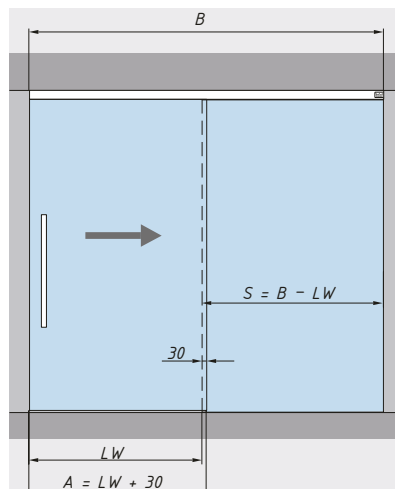
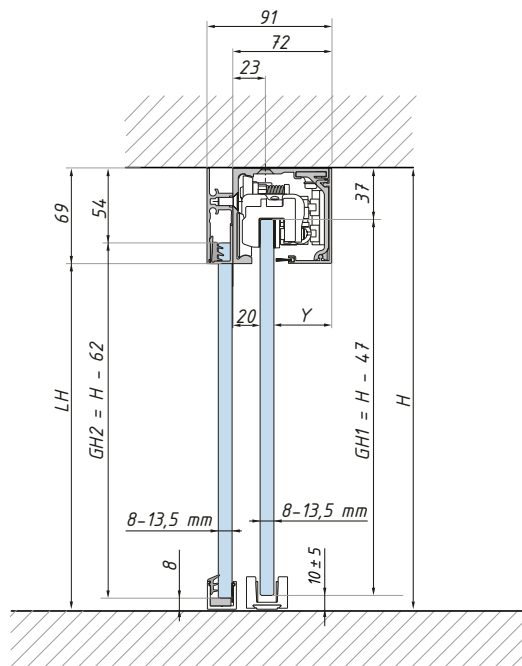
 POVRCHOVÁ
UPRAVA:

150

157

BL

RAL

 NOSNOST
SYSTÉMU (Kg):

80

150

DÉLKY (mm):

6000

Výpočet výšky skla:

 $GH1 = H - 47$ (max. 3000 mm)

 $GH2 = H - 62$ (max. 3000 mm)

 $GH1 =$ Výška dveřního panelu

 $LW =$ Světlá šířka

 $A =$ Šířka dveří

 $B =$ Délka hlavní kolejniče

 $Y = 72$ mm - 17 mm - tloušťka skla

 $LH =$ Světlá výška

 $H =$ Výška stavebního otvoru

Kód sestavy
Povrch
Délka (mm)
Hlavní kolejniče, montáž do stropu

36.554.150	Stříbrný elox	6000
36.554.157	Imitace kart. nerezí	6000
36.554.BL	RAL 9005	6000
36.554.RAL	RAL	6000

Kryt

36.566.150	Stříbrný elox	6000
36.566.157	Imitace kart. nerezí	6000
36.566.BL	RAL 9005	6000
36.566.RAL	RAL	6000

Profil pro fixní panel

36.469.150	Stříbrný elox	6000
36.469.157	Imitace kart. nerezí	6000
36.469.BL	RAL 9005	6000
36.469.RAL	RAL	6000

Zaslepující profil pro fixní panel

36.802.150	Stříbrný elox	6000
36.802.157	Imitace kart. nerezí	6000
36.802.BL	RAL 9005	6000
36.802.RAL	RAL	6000

Set příslušenství - vozíky, nárazníky, podl. vodítka

36.550.150	Stříbrný elox	
36.550.157	Imitace kart. nerezí	
36.550.BL	RAL 9005	
36.550.RAL	RAL	

Čelní záslepky

36.556.150	Stříbrný elox	
36.556.157	Imitace kart. nerezí	
36.556.BL	RAL 9005	
36.556.RAL	RAL	

Oboustranný tlumený DORMOTION XL 80

36.570.000	do 80 kg
------------	----------

Oboustranný tlumený DORMOTION XL 150

36.571.000	do 150 kg
------------	-----------

Těsnící kartáčky (bm)

36.265.000	
------------	--

 tloušťka skla (mm): 8 - 13,5
 min. šířka dveří (s DORMOTION) (mm): 660

COMFORT L 80 POCKET

Posuvný systém do stropní drážky

POVRCHOVÁ
ÚPRAVA:

150

157

WH

RAL

NOSNOST
SYSTÉMU (Kg):

80

Jednokřídlý systém s přesahem

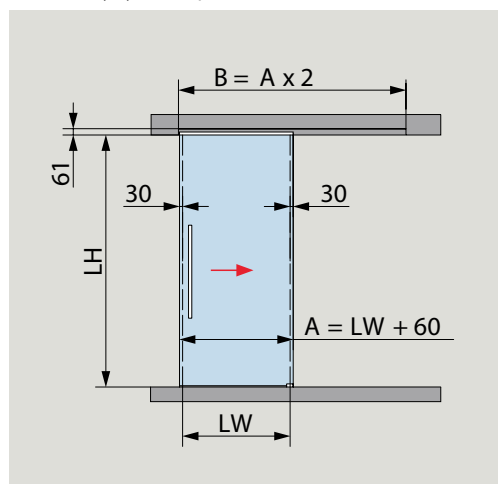

Dvoukřídlý systém

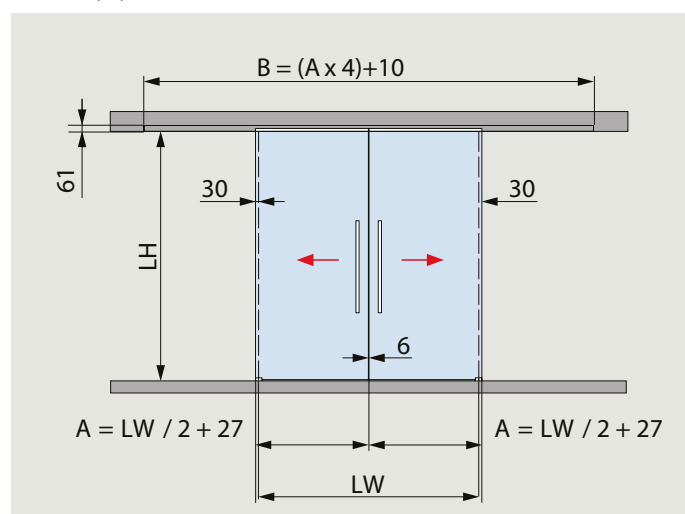

Jednokřídlý systém se zavíráním ke stěně 90°

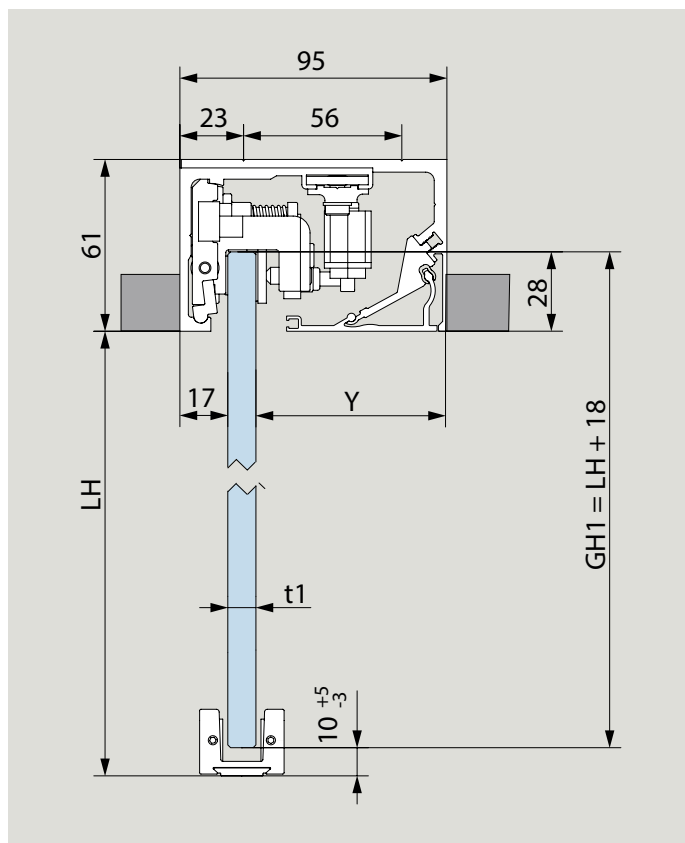
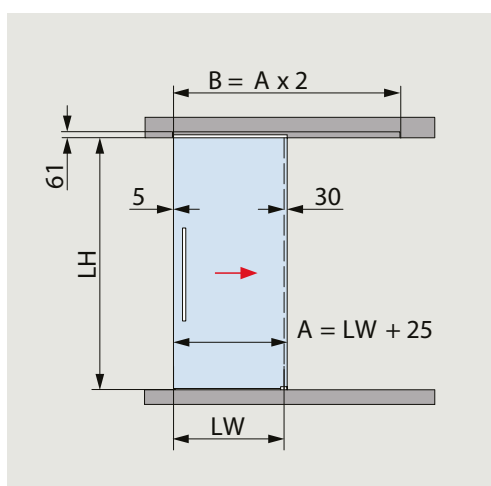

výška skla (mm):

GH1 = LH + 18

max výška skla (mm): 3000

šířka dveří (mm):

A = LW + 60 mm nebo A = LW + 25 mm (se zavíráním ke stěně 90°)

min. šířka dveří (mm): 600

max. šířka dveří (mm): 2000

max. šířka dveří (mm): 2x1250

tloušťka skla (mm): 8 - 13,5

POZOR : U LAKOVANÉHO PROVEDENÍ (WH nebo RAL) JSOU PROFILY LAKOVANÉ POUZE Z VIDITELNÉ ČÁSTI ZE SPODA.
V PŘÍPADĚ ŽE SYSTÉM NEBUDE KOMPLETNĚ ZAPUŠTĚN DO PODHLEDU, INFORMUJTE KANCELÁŘ BARTOSINI
A BUDE PROVEDENO LAKOVÁNÍ DLE POŽADAVKŮ KLIENTA.

A = šířka skla

LW = šířka otvoru, světlost

B = délka kolejničky, krytu profilu

t1 = tloušťka skla (8 - 13,5 mm)

GH1 = výška panelu

Y = 95 mm - (17 mm + t1)

LH = celková výška

COMFORT L 80 POCKET

Posuvný systém do stropní drážky s fixním panelem

Jednokřídlý systém s fixním panelem, se zavíráním ke stěně 90°

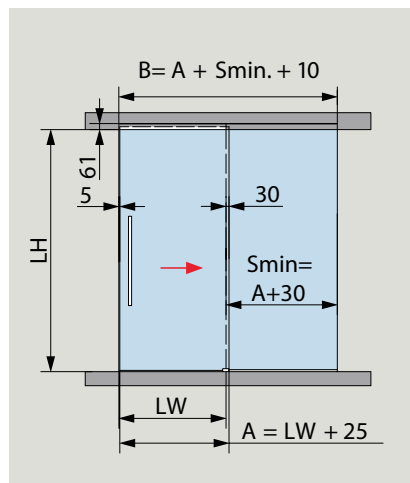

Jednokřídlý systém s fixním panelem, s přesahem

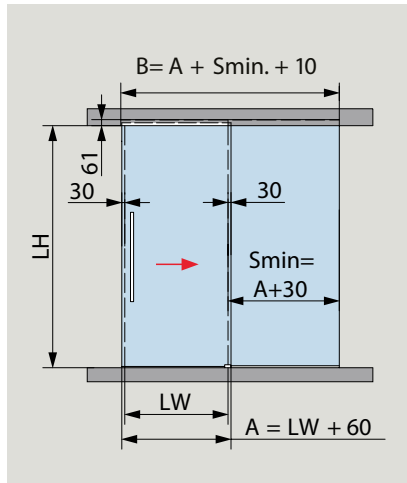

Jednokřídlý systém se dvěma fixními panely, s přesahem

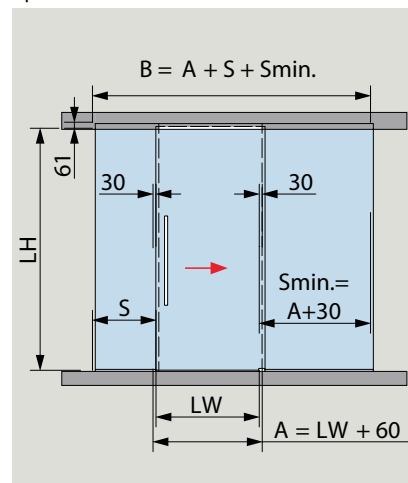

POVRCHOVÁ ÚPRAVA:

150

157

WH

RAL

NOSNOST SYSTÉMU (Kg):

80

Dvoukřídlý systém se dvěma fixními panely

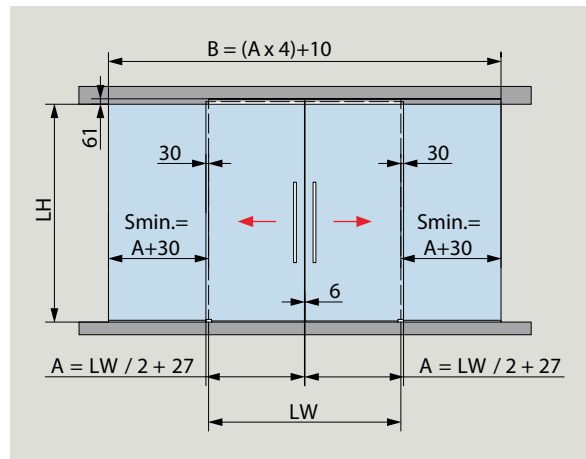
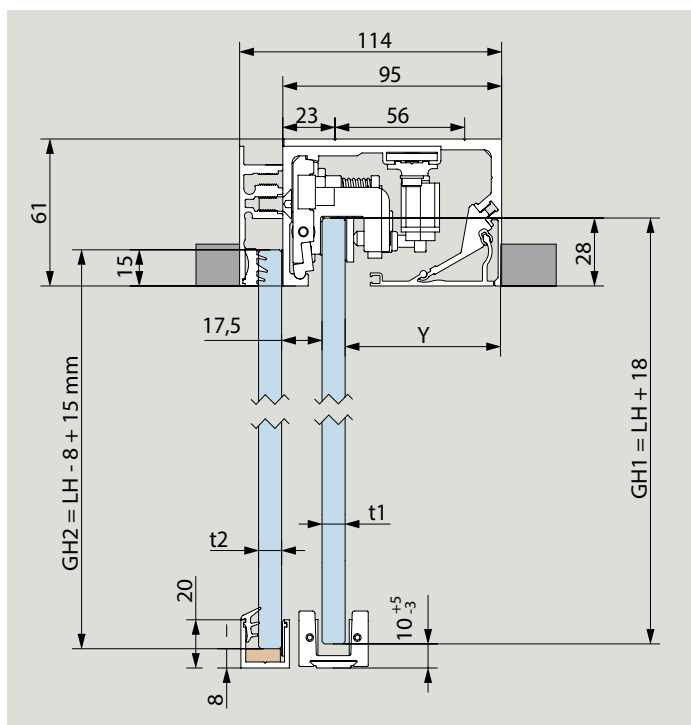

výška skla (mm):
 GH1 = LH + 18
 GH2 = LH - 8 + 15 mm
 max výška skla (mm): 3000

šířka dveří (mm):
 A = LW + 60 mm
 A = LW + 25 mm (se zavíráním ke stěně 90°)
 A = LW / 2 + 27 mm (dvoukřídlý systém)
 min. šířka dveří (mm): 600
 max. šířka dveří (mm): 2000
 max. šířka dveří (mm): 2x1250

tloušťka skla (mm): 8 - 13,5

POZOR : U LAKOVANÉHO PŘEVODNÍ (WH nebo RAL) JSOU PROFILY LAKOVANÉ POUZE Z VIDITELNÉ ČÁSTI ZE SPODA. V PŘÍPADĚ ŽE SYSTÉM NEBUDE KOMPLETNĚ ZAPUŠTĚN DO PODHLEDU, INFORMUJTE KANCELÁŘ BARTOSINI A BUDE PŘEVODNĚ LAKOVÁNÍ DLE POŽADAVKŮ KLIENTA.

A = šířka skla

B = délka kolejničky, krytu profilu

GH1 = výška panelu

GH2 = výška fixního panelu

LH = celková výška

LW = šířka otvoru, světlou

t1 = tloušťka skla (8 - 13,5 mm)

t2 = tloušťka fixního skla (8 - 13,5 mm)

S = šířka fixního panelu

Y = 95 mm - (17 mm + t1)

NOVINKA

COMFORT L 80 POCKET

Posuvný systém do stropní drážky

POVRCHOVÁ
ÚPRAVA:

150

157

WH

RAL

NOSNOST
SYSTÉMU (Kg):

80

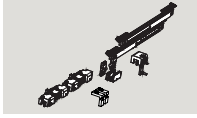
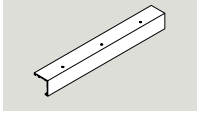
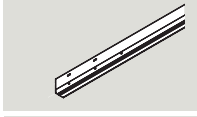
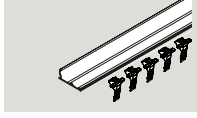
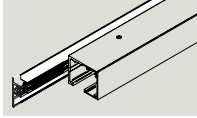
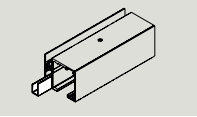
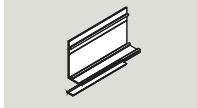
	Kód	Délka (mm)
	Set příslušenství - 2x vozíky, 2x nárazníky, 1x podl. vodítko, 2x montážní úhelník oboustranný tlumený dojezd 36.338	
	Hlavní kolejnice, montáž do stropu 36.352 36.353.XXX-3000	6000 3000
	Montážní profil Pocket 36.332 36.333.XXX-3000	6000 3000
	Kryt 36.334 36.335.XXX-3000	6000 3000
	Profil pro fixní panel 36.274.XXX-3000	3000
	Zaslepující profil pro fixní panel 36.802 36.803.XXX-3000	6000 3000
	Těsnící kartáčky (bm) 36.265	

XXX - doplňte kód povrchové úpravy

Kód povrchové úpravy	Povrch
150	Stříbrný elox
157	Imitace kart. nerez
WH	RAL 9016
RAL	RAL

POZOR: U LAKOVANÉHO PROVEDENÍ (WH nebo RAL) JSOU PROFILY LAKOVANÉ POUZE Z VIDITELNÉ ČÁSTI ZE SPODA. V PŘÍPADĚ ŽE SYSTÉM NEBUDE KOMPLETNĚ ZAPUŠTĚN DO PODHLEDU, INFORMUJTE KANCELÁŘ BARTOSINI A BUDE PROVEDENO LAKOVÁNÍ DLE POŽADAVKŮ KLIENTA.



GRADO AJ51

Posuvný systém



GRADO AJ51

Posuvný systém GRADO AJ51

POVRCHOVÁ
ÚPRAVA:

AX

NOSNOST
SYSTÉMU (Kg)

85



Jednokřídlá varianta (bez fixního skla):	Ks
Kolejnice	1
Kryt	1
Vozík - spona	2
Dorazy - set	1
Záslepky - set	1
Regulovatelné podlahové vodítko	1

Nosnost systému (kg): 85

Dvoukřídlá varianta (bez fixního skla):	Ks
Kolejnice	1
Kryt	1
Vozík - spona	4
Dorazy - set	2
Záslepky - set	1
Regulovatelné podlahové vodítko	2

Nosnost systému (kg): 2 x 85

GRADO AJ51

Schéma posuvného systému bez fixního panelu

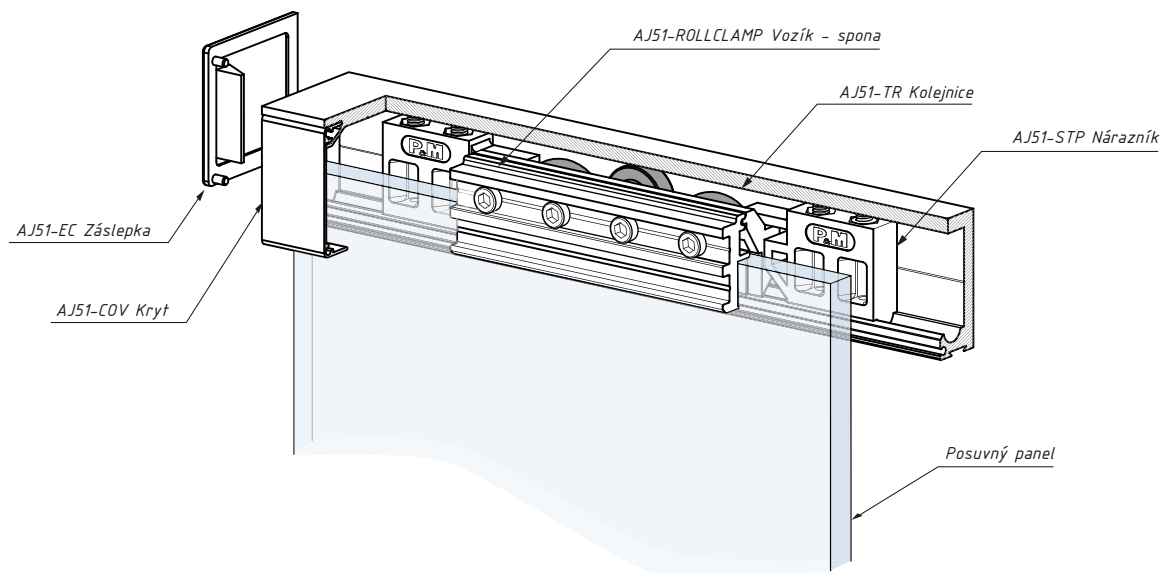

GRADO AJ51

Schéma posuvného systému s fixním panelem

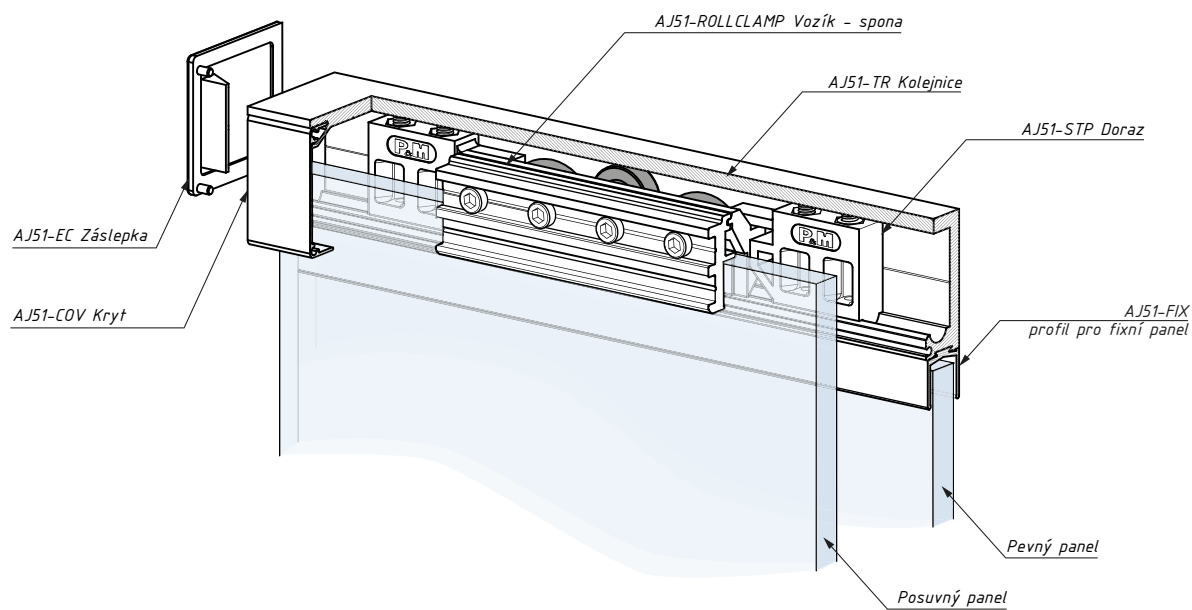

AJ51-TR

Horní kolejnice

POVRCHOVÁ
ÚPRAVA:

AX

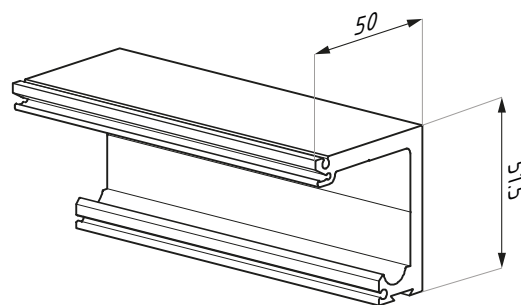

materiál: hliník

délka (mm): 3000

AJ51-COV

Kryt kolejnice

POVRCHOVÁ
ÚPRAVA:

AX

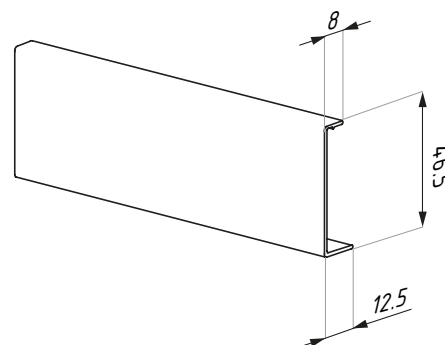

materiál: hliník

délka (mm): 3000

AJ51-ROLLCLAMP

Vozík s držákem skla

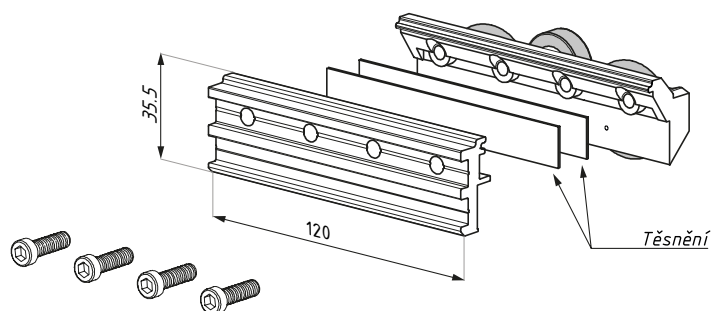

materiál: hliník, ocel, polyacetal, nylon

obsahuje těsnění pro sklo 8, 10 a 12 mm

AJ51-EC

Záslepky - set

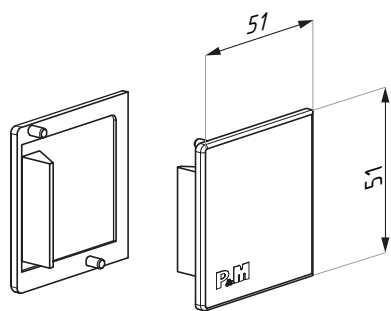

typ: pravá + levá (set)

materiál: PVC, černý

AJ51-FIX

Profil pro fixní panel

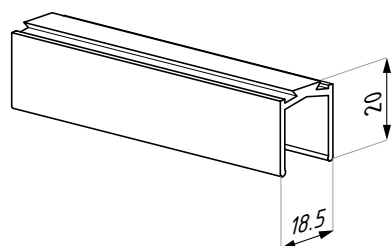

POVRCHOVÁ
ÚPRAVA:

AX

délka (mm): 3000

materiál: hliník

AJ51-FIX EC

Čelní záslepka pro profil AJ51-FIX

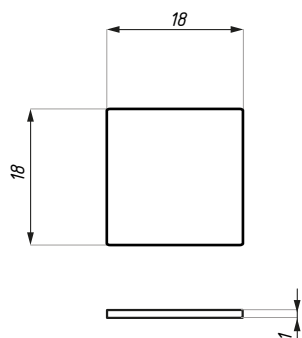

POVRCHOVÁ
ÚPRAVA:

SSS

materiál: nerezová ocel

U

Těsnění pro fixní panel do profilu AJ51-FIX

BARVA:

WH

BL



Kombinace těsnění

	Tloušťka skla (mm)	Profil
U1 + U1	12	AJ51-FIX
U2 + U2	10	AJ51-FIX
U4 + U4	8	AJ51-FIX

AJ51-ADJU

Regulovatelné podlahové vodítko

POVRCHOVÁ
ÚPRAVA:

SSS

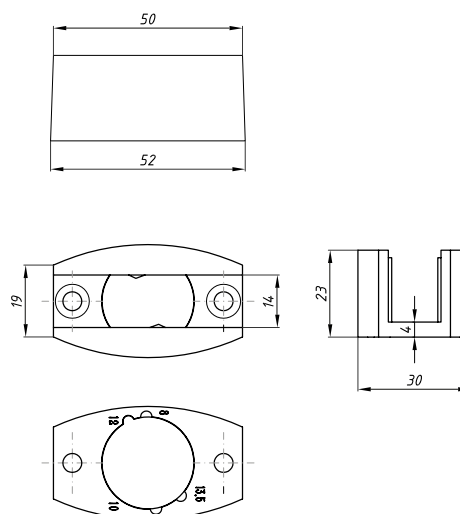

pro sklo (mm): 8, 10, 12

AJ51-TTG

Bodový úchyt kolejnice do fixního skla

POVRCHOVÁ
ÚPRAVA:

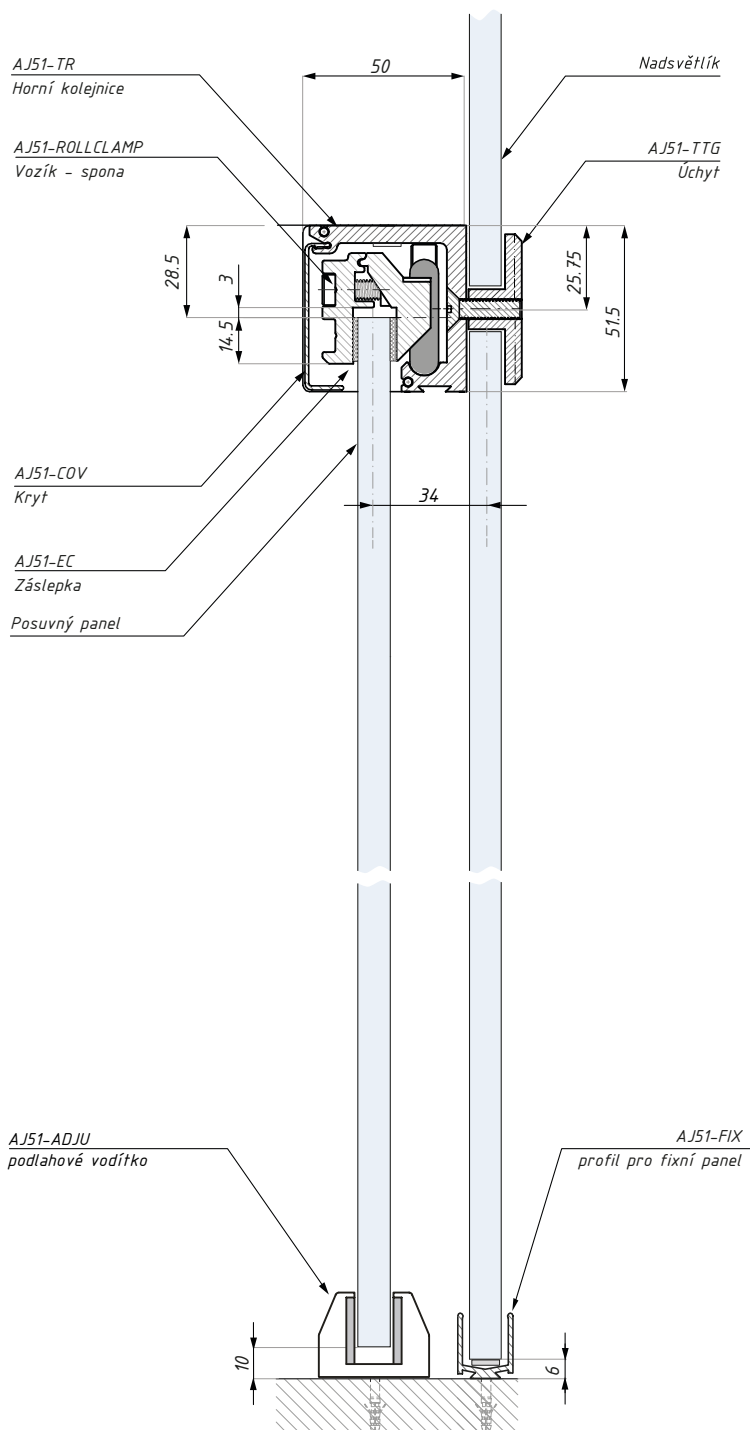

Montáž do skla (nadsvětílík + boční fixní panely)

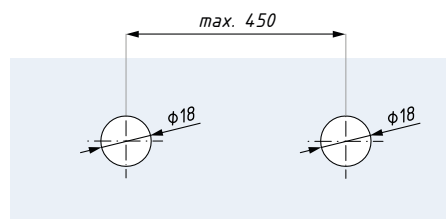
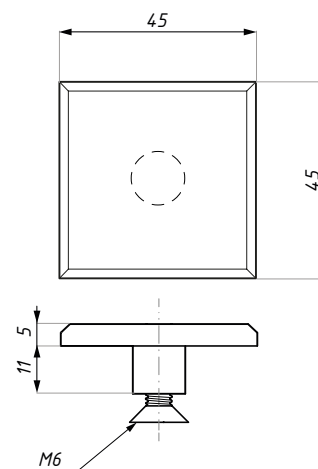

Příprava skla pro úchyt AJ51-TTG

materiál: mosaz

GRADO AJ51

Řez - montáž do stropu

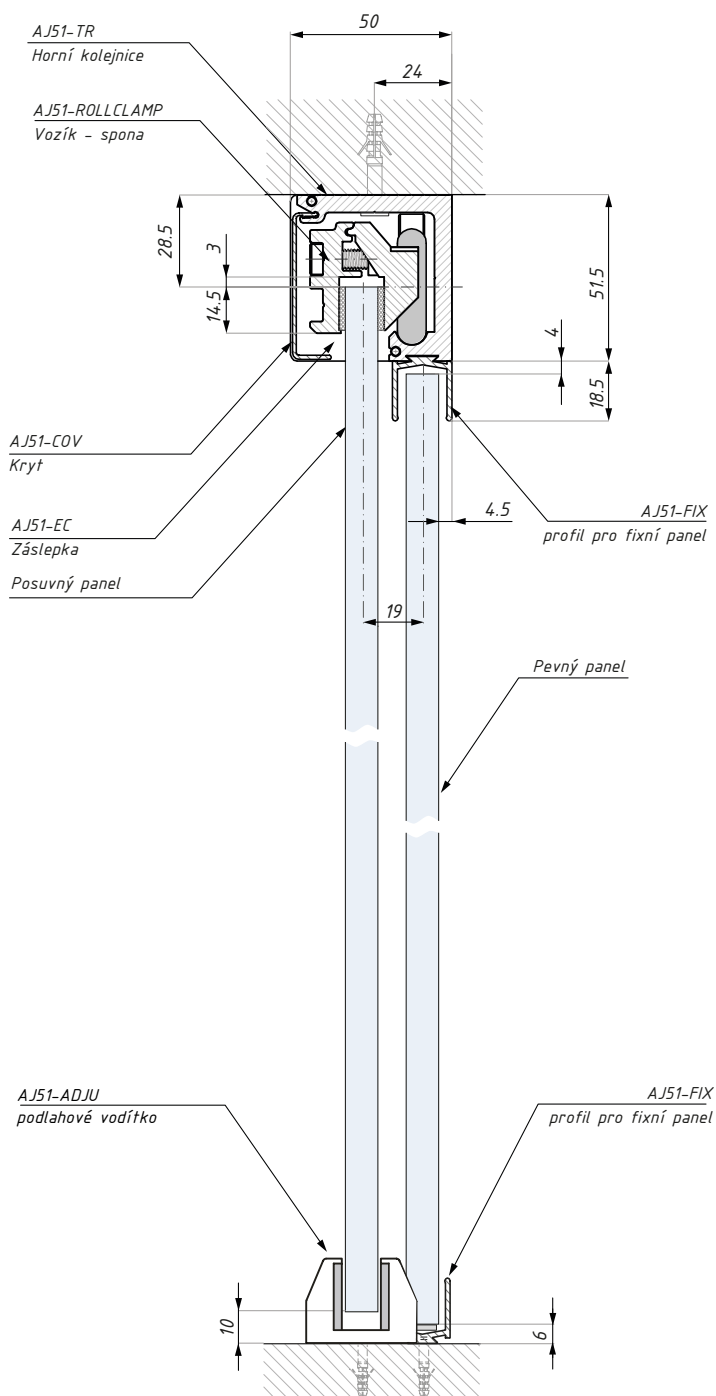
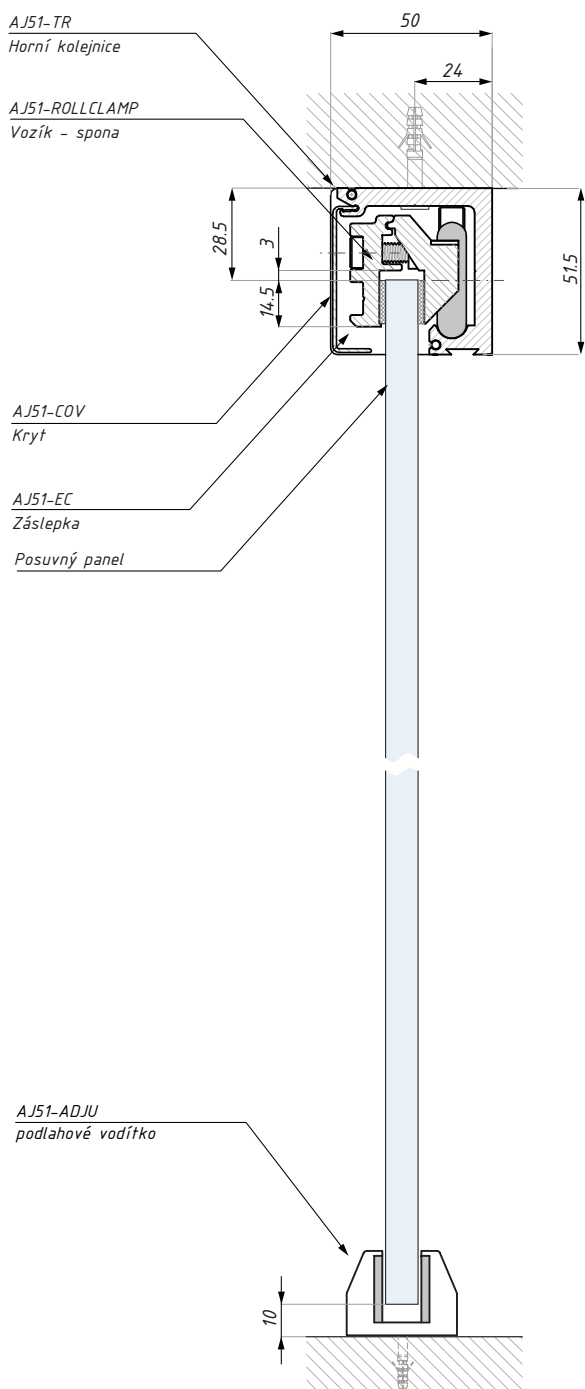

GRADO AJ51

Řez - montáž na stěnu

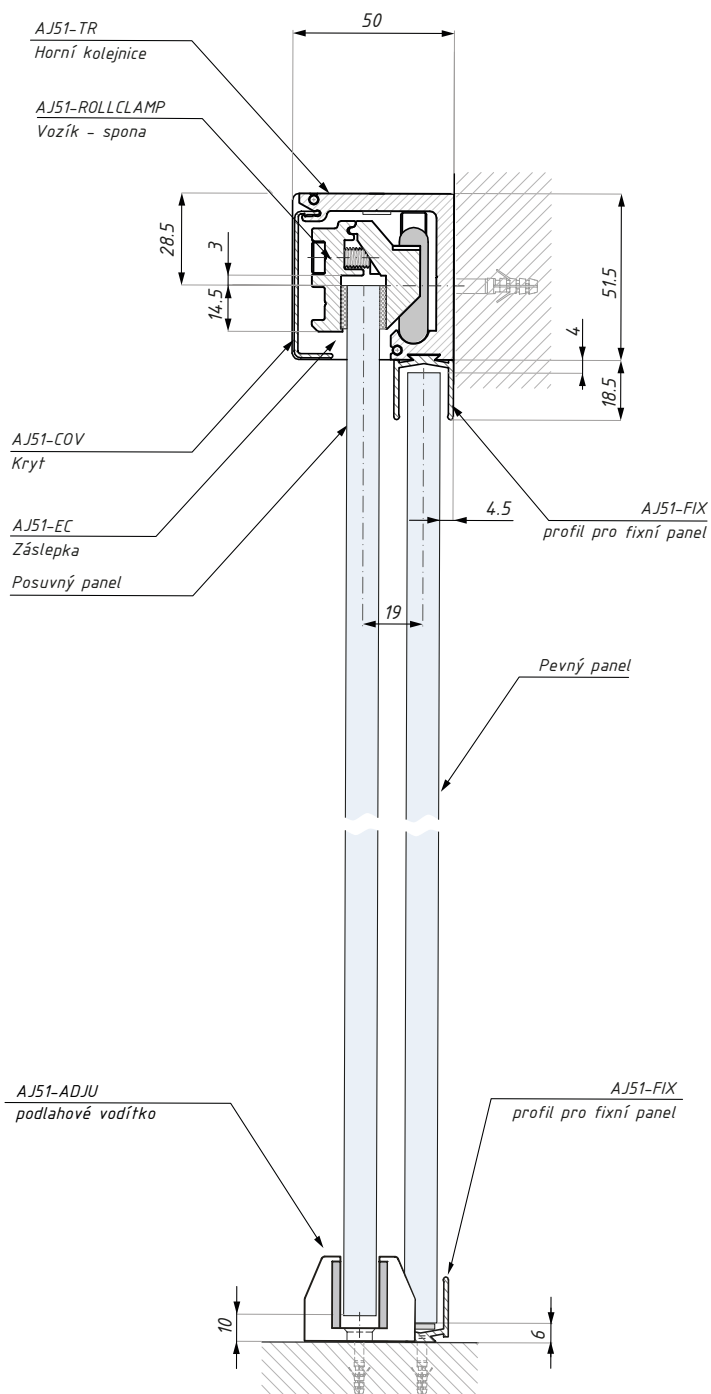
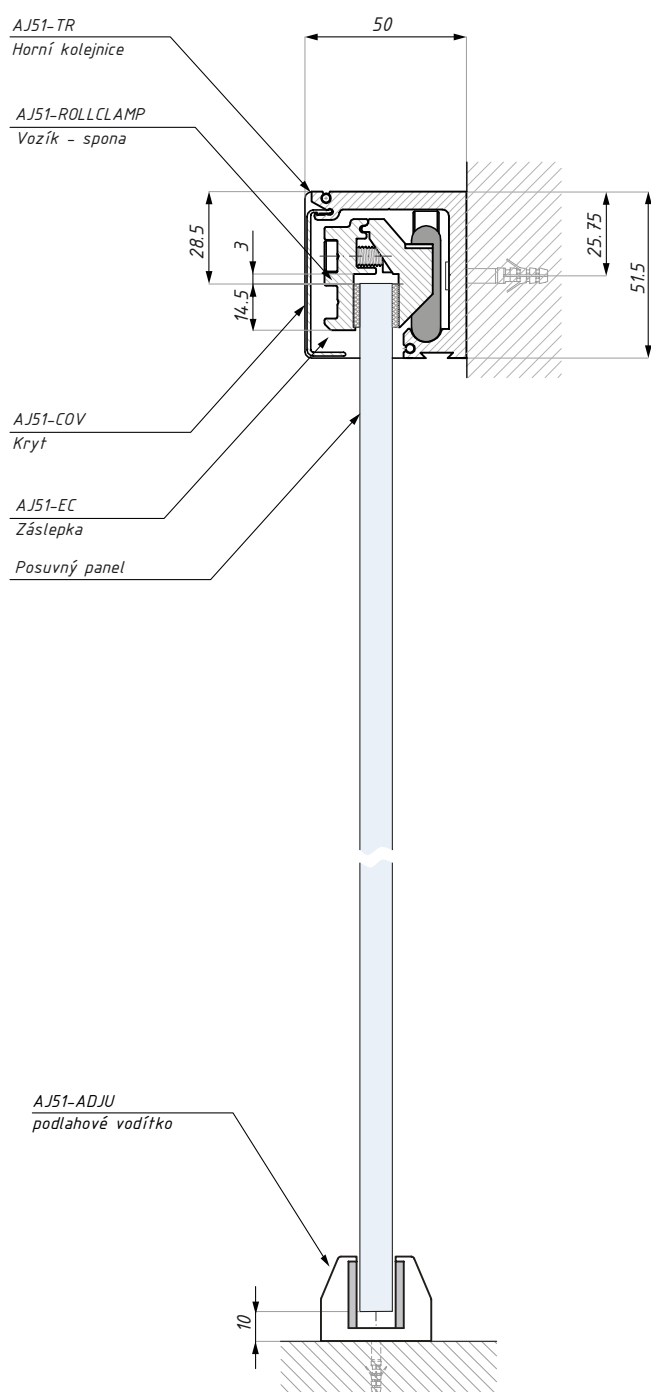

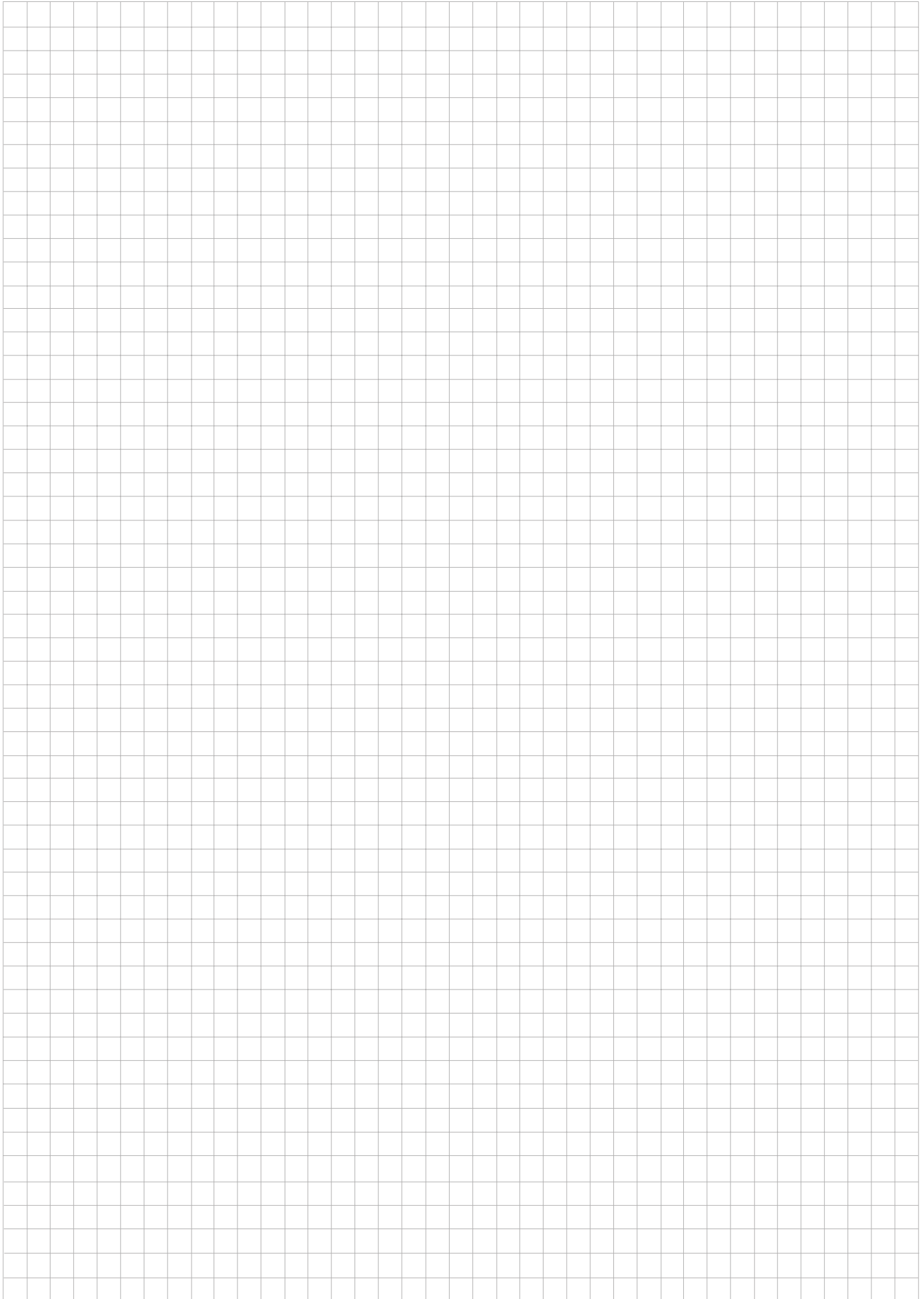



TERNO MICRO 80

Posuvný systém



6

TS-M80SET

Set příslušenství pro posuvný systém s nárazníkem s aretací

NOSNOST
SYSTÉMU (Kg)

80

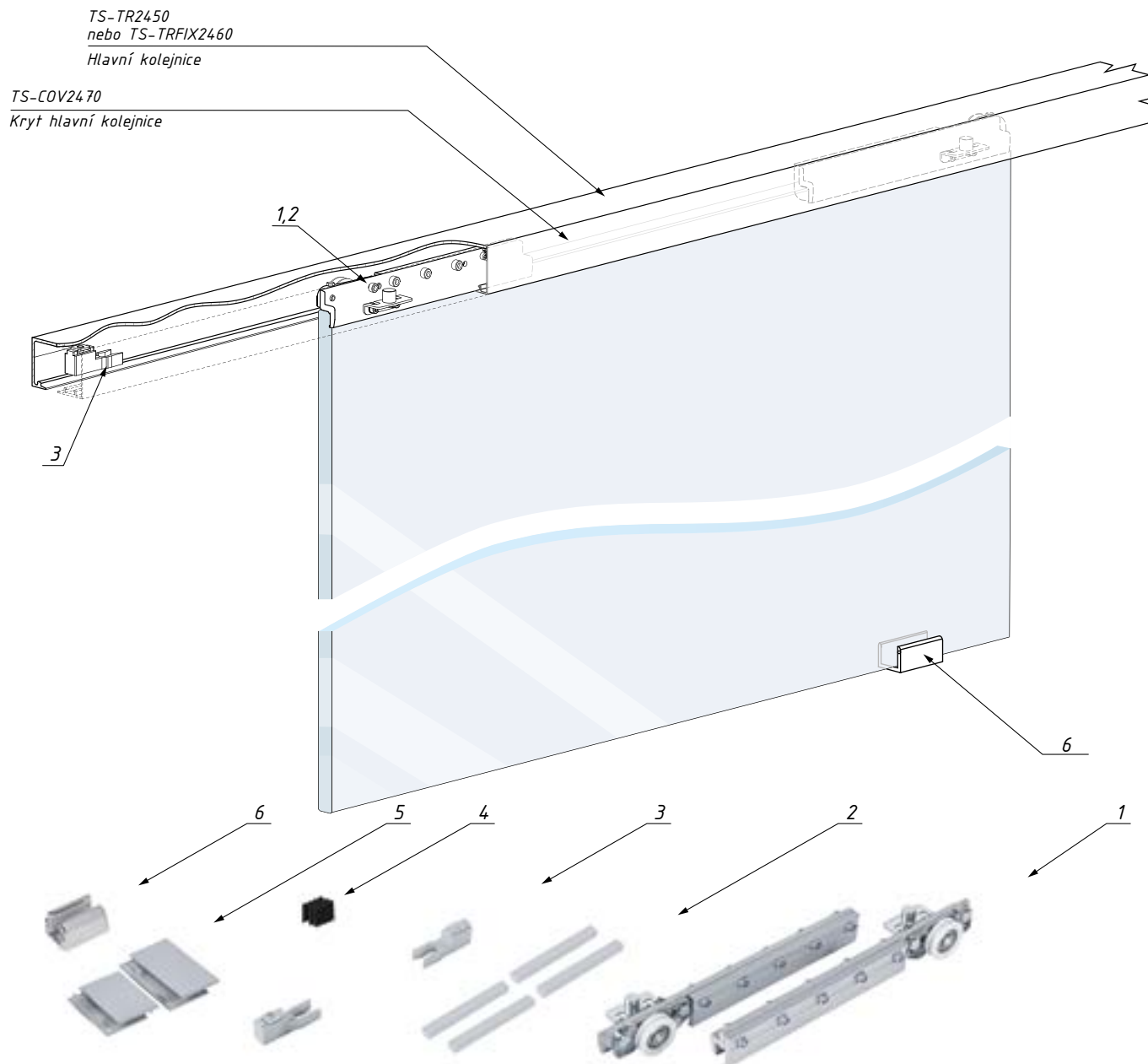

TS-M80SET obsahuje	Ks
Vozík se sponou (1)	2
Těsnění pro skla (2)	set
Nárazník s aretací (3)	2
Gumová podložka ke krytu (4)	2
Záslepky - pravá a levá (5)	set
Podlahové vodítko TGADJ-U SC (6)	1

POZOR: Set neobsahuje hlavní kolejnici a kryt

min. šířka panelu (mm): 700
nosnost systému (kg): 80

tloušťka skla: 8, 10, 12

TS-MP80SET

Set příslušenství pro posuvný systém s oboustranným tlumeným dojezdem

NOSNOST
SYSTÉMU (kg)

80

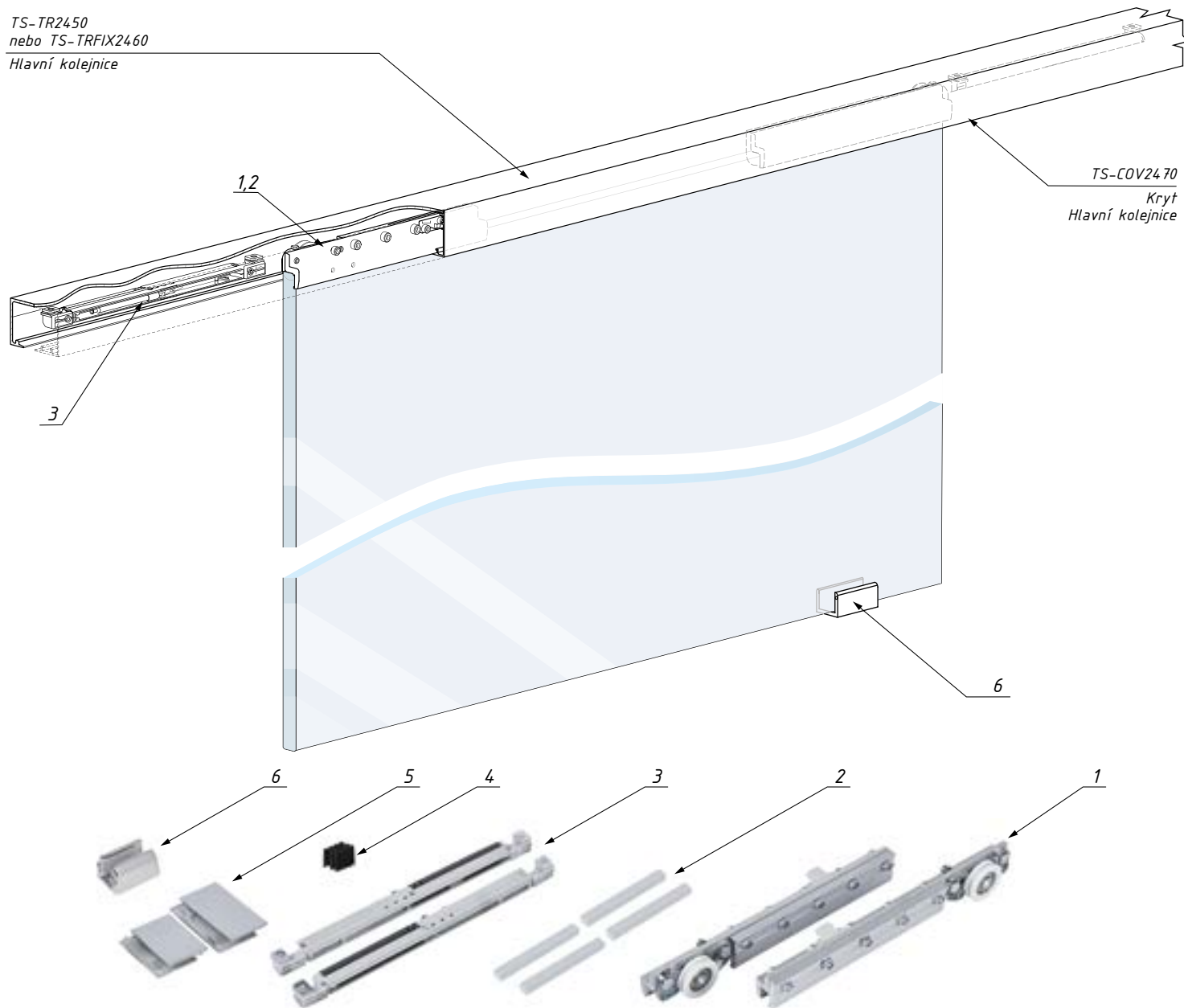

TS-MP80SET obsahuje

TS-MP80SET obsahuje	Ks
Vozík se sponou (1)	2
Těsnění pro skla (2)	set
Nárazník s tlumeným dojezdem (3)	2
Gumová podložka ke krytu (4)	2
Záslepky - pravá a levá (5)	set
Podlahové vodítko TGADJ-U SC (6)	1

POZOR: Set neobsahuje hlavní kolejnici a kryt

tloušťka skla: 8, 10, 12

min. šířka panelu (mm): 700
nosnost systému (kg): 80

TS-TR-2450

Hlavní kolejnice

POVRCHOVÁ
ÚPRAVA:

NA

NAS

BL

RAL



DĚLKY (mm):

2000

3000

4000

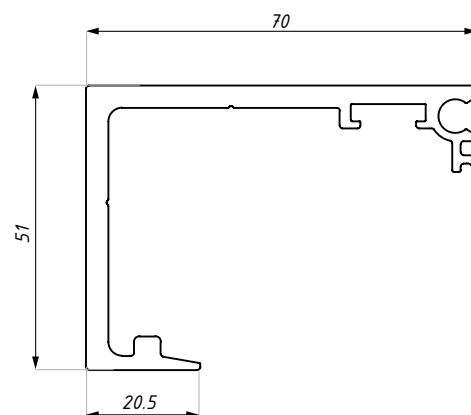

materiál: hliník

TS-TRFIX-2460

Hlavní kolejnice s fixním panelem

POVRCHOVÁ
ÚPRAVA:

NA

NAS

BL

RAL



DĚLKY (mm):

2000

3000

4000

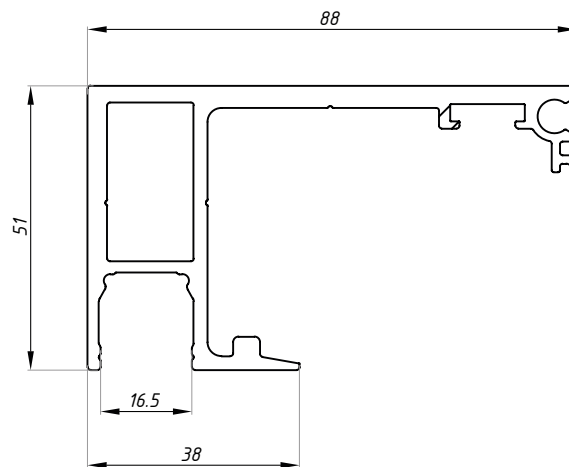

materiál: hliník

TS-COV-2470

Kryt

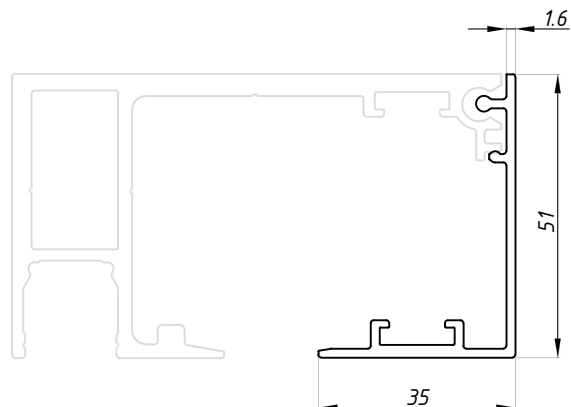

POVRCHOVÁ
ÚPRAVA:

- NA
- NAS
- BL
- RAL

DĚLKY (mm):

- 2000
- 3000
- 4000

materiál: hliník

TS-FIXCOV-2740

Zaslepující kryt pro kolejniči TS-TRFIX-2460

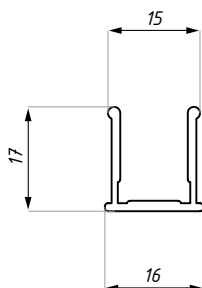

POVRCHOVÁ
ÚPRAVA:

- NA
- NAS
- BL
- RAL

DĚLKY (mm):

- 1000
- 2000
- 3000

materiál: hliník

TS-SEAL

Číré těsnění pro fixní panel v hlavní kolejnici TS-TRFIX-2460

PRO SKLO (mm):

8

10

12

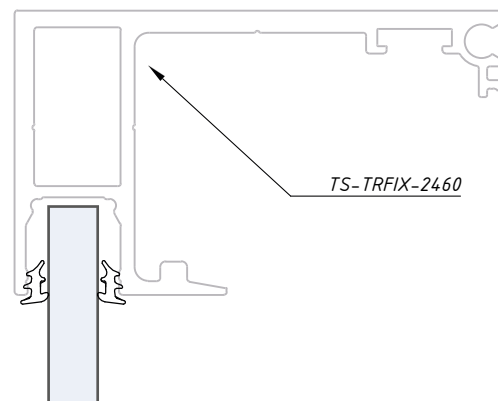
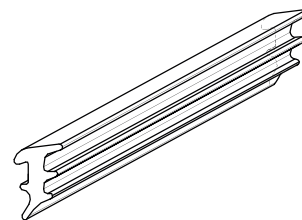

materiál: materiál: čirá pryž

montáž oboustranně

TERNO MICRO 80

Řezy systému Terno Micro 80 s hlavní kolejnici TS-TR-2450

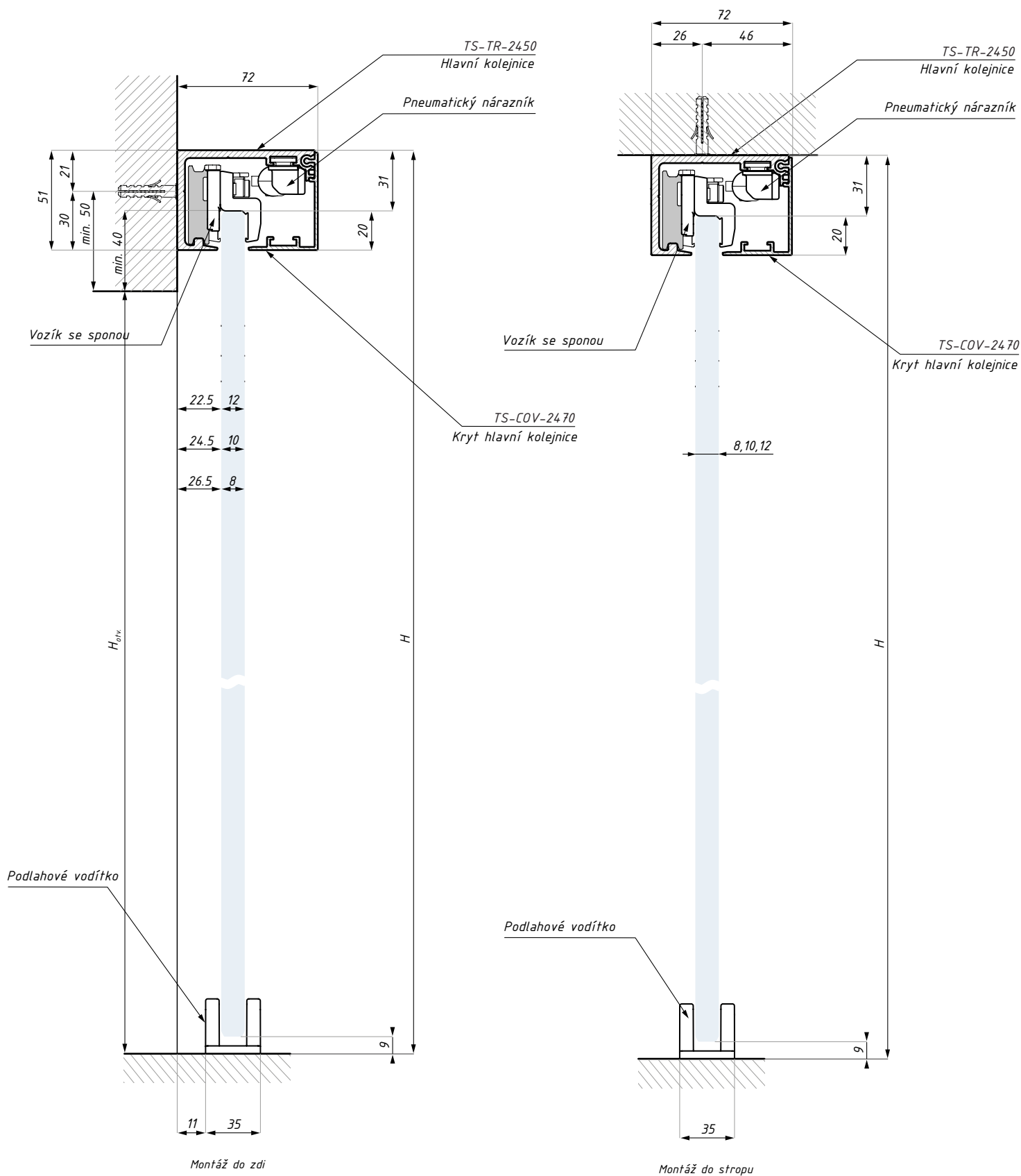

TERNO MICRO 80

Řezy systému Terno Micro 80 s hlavní kolejnicí s fixním panelem TS-TRFIX-2460

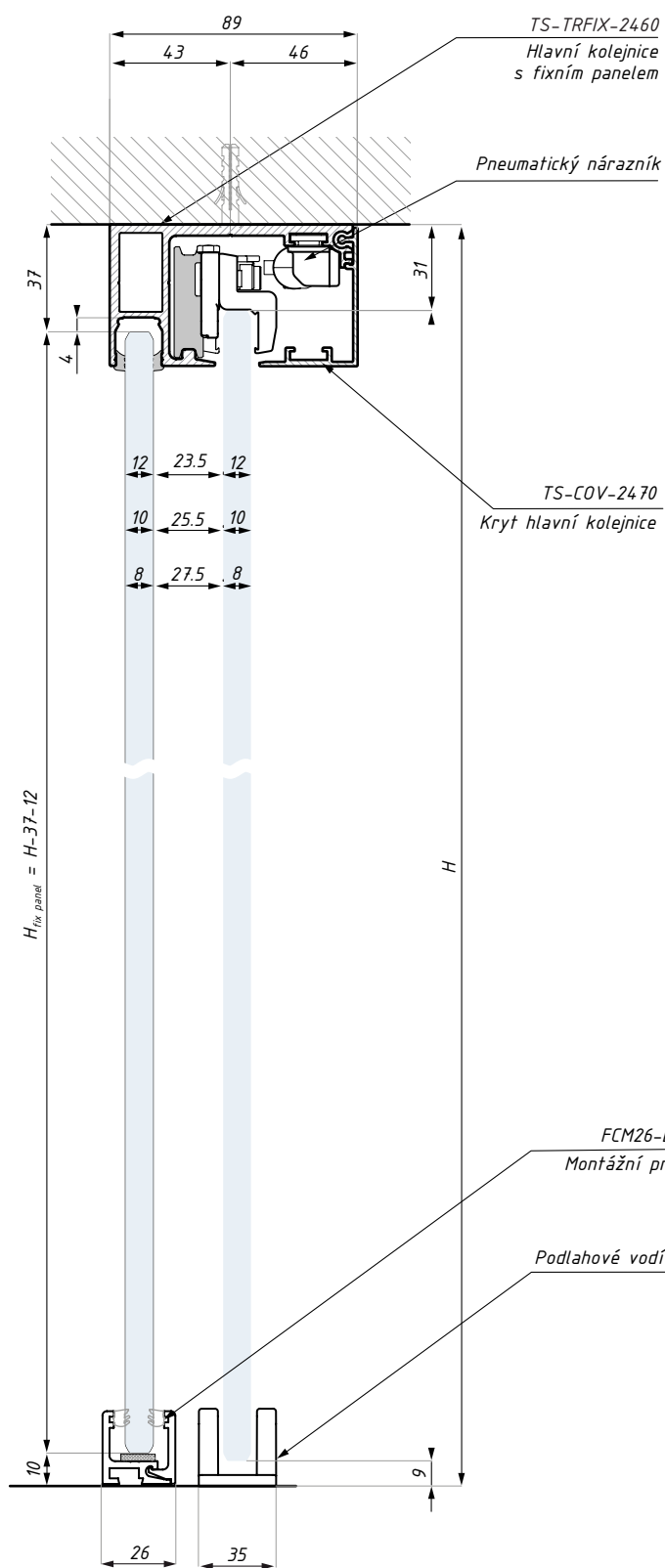

Montáž do stropu s fixním panelem

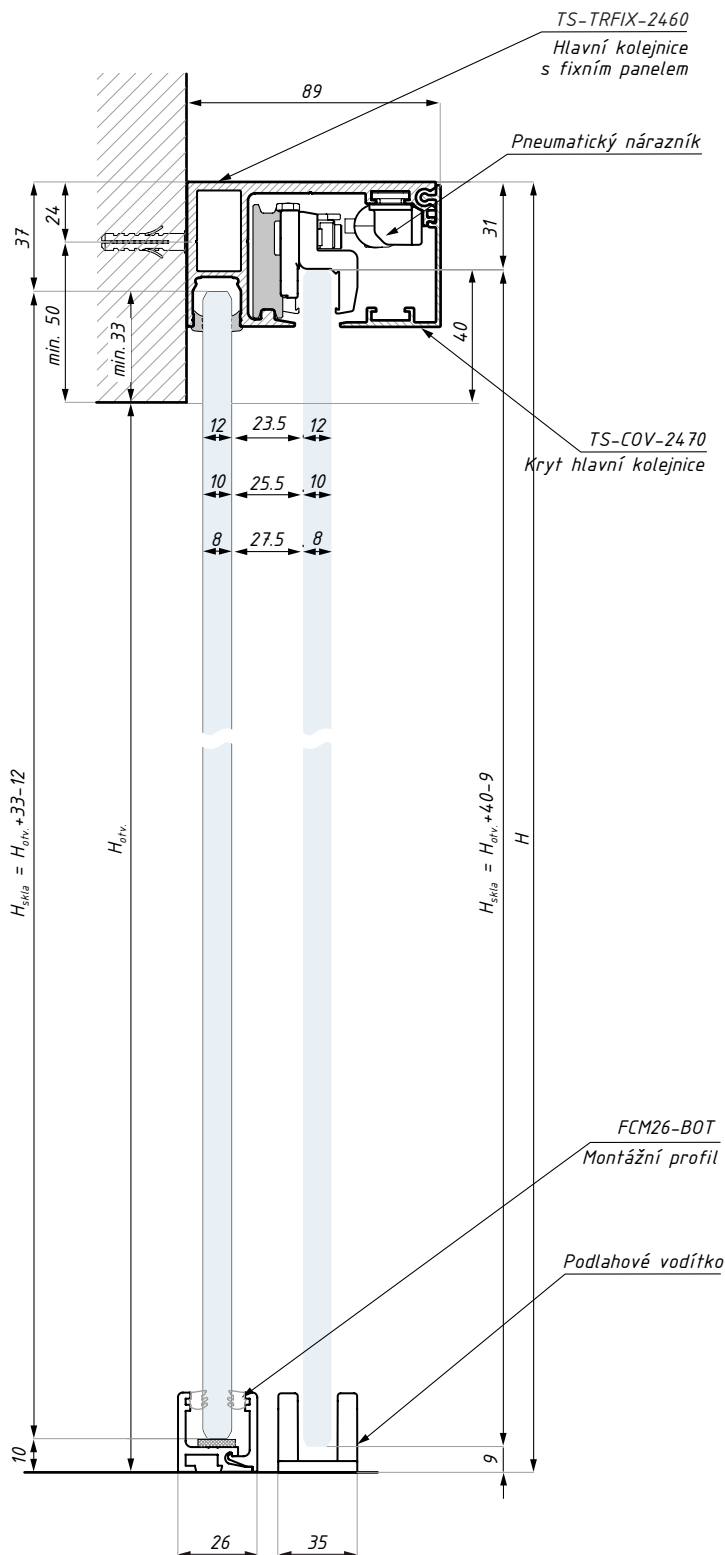

Montáž do zdi s fixním panelem

TS-CORSET

Set pro montáž do nadsvětlíku s přítlačnou lištou

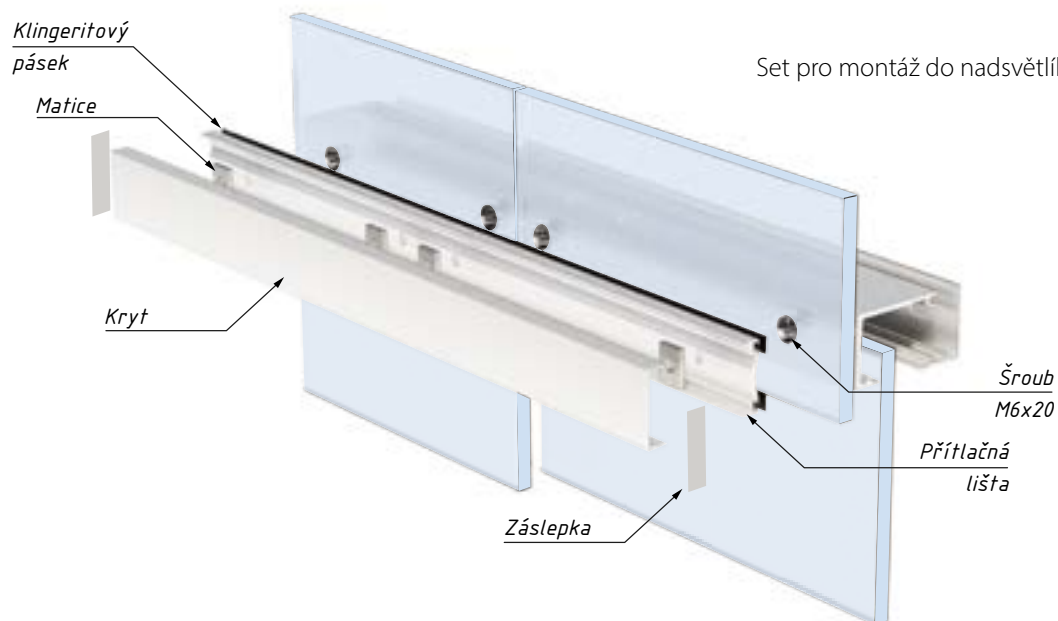

POVRCHOVÁ ÚPRAVA:

- NA
- NAS
- BL
- RAL

TS-CORSET obsahuje	Ks
Kryt	1
Přítlačná lišta	1
Spojovací materiál	7ks /2m; 10ks/3m; 13ks/4m
Čelní záslepky	2

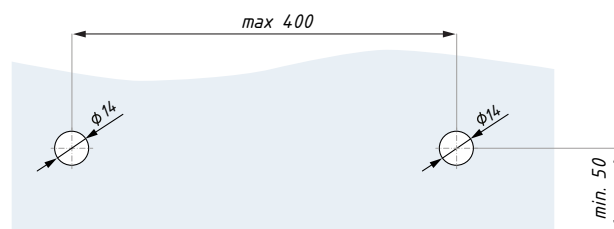

KOTVENÍ DO NADSVĚTLÍKU

Kotvení s bodovými úchyty TS-MTTG

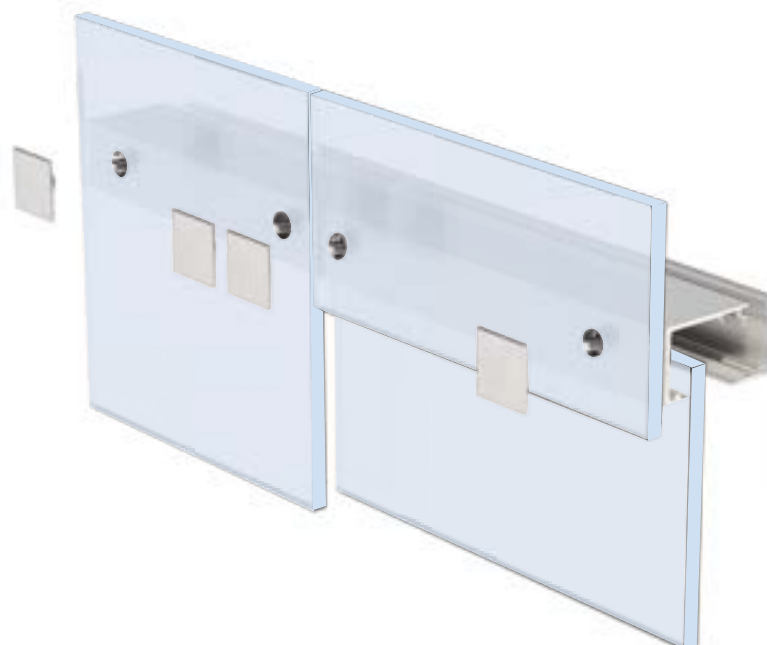

POVRCHOVÁ ÚPRAVA:

- NA
- NAS
- BL
- RAL

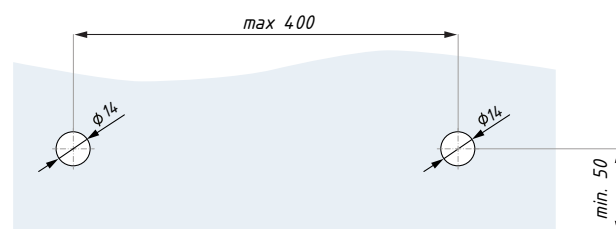

TS-CORSET

Set pro montáž do nadsvětlíku s přitlačnou lištou

POVRCHOVÁ
ÚPRAVA:

NA

NAS

BL

RAL

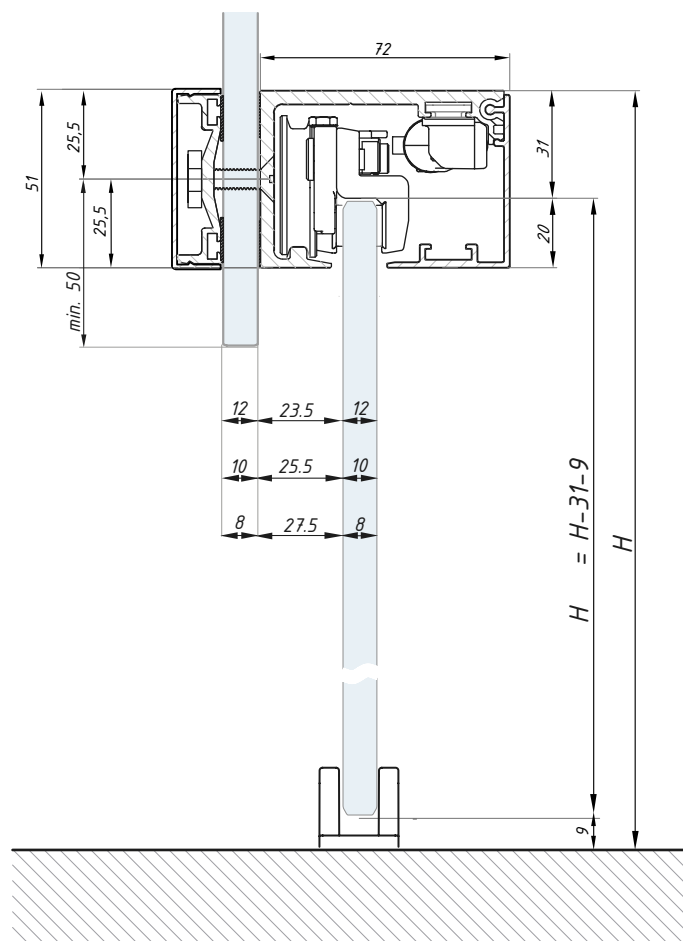
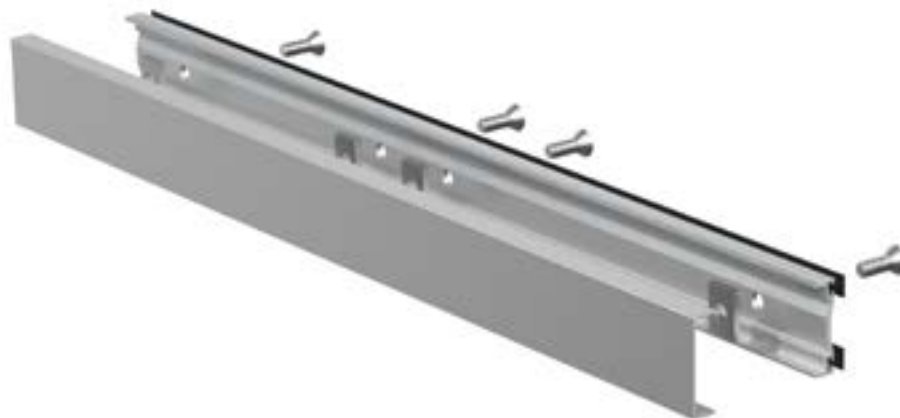

TS-CORSET obsahuje	Ks
Kryt	1
Přítlačná lišta	1
Spojovací materiál	7ks /2m; 10ks/3m; 13ks/4m
Čelní záslepky	2

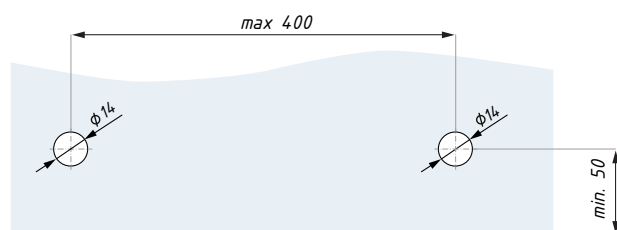

Montáž do nadsvětlíku s přitlačnou lištou

TS-MTTG
Kotvení do skla

POVRCHOVÁ
ÚPRAVA:

- NA
- NAS
- BL
- RAL

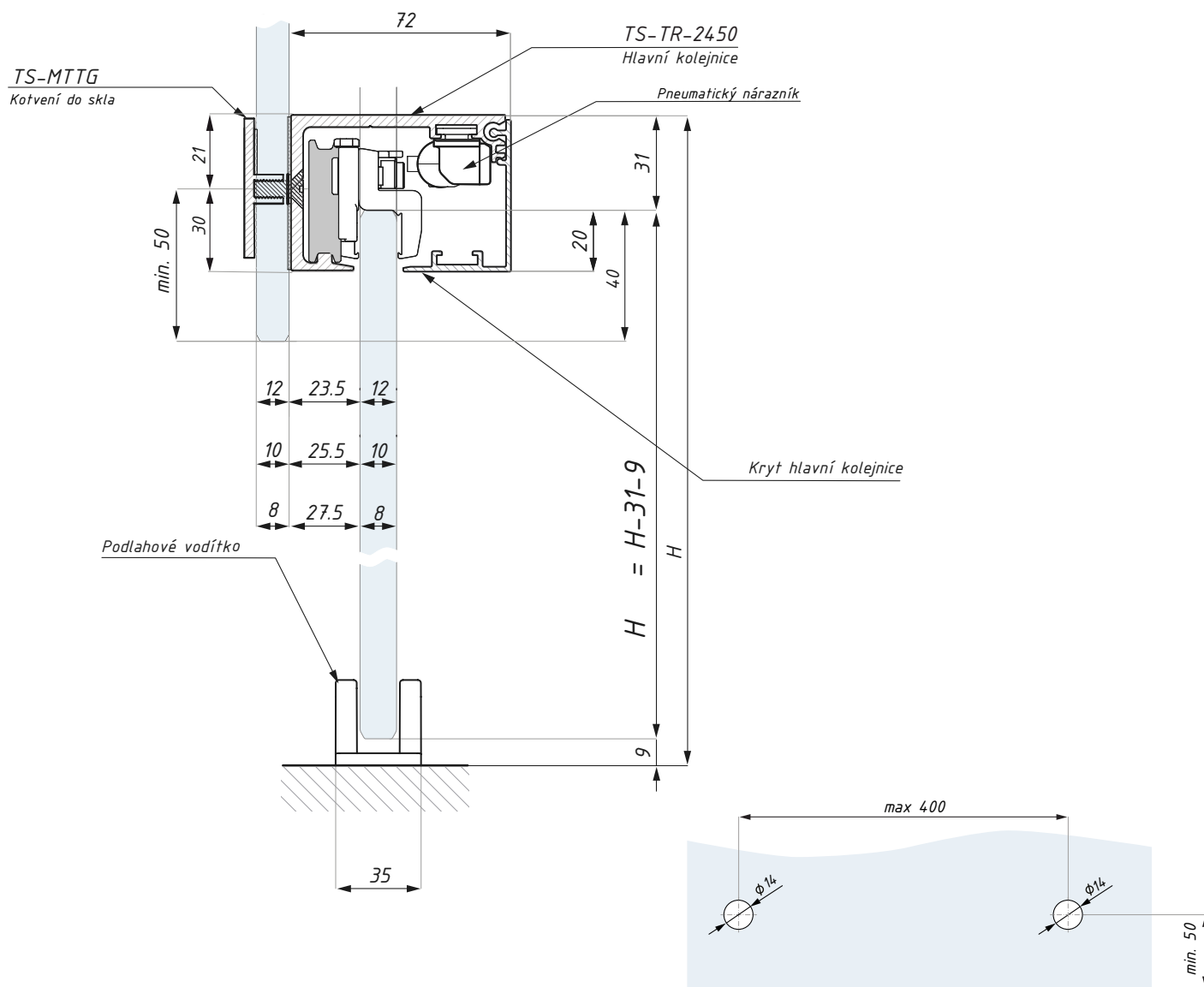
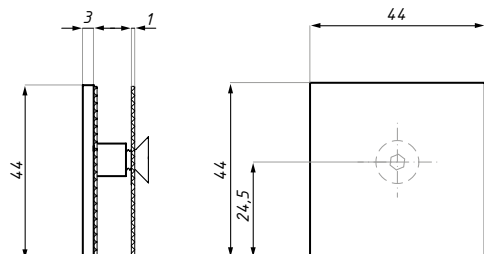

Montáž do nadsvětliku s bodovým úchytem

tloušťka skla: 8, 10, 12

materiál: mosaz

NASTAVENÍ VOZÍKU SYSTÉMU

Schéma nastavení vozíku TERNO MICRO 80

Nastavení zabezpečení - Anti-jump

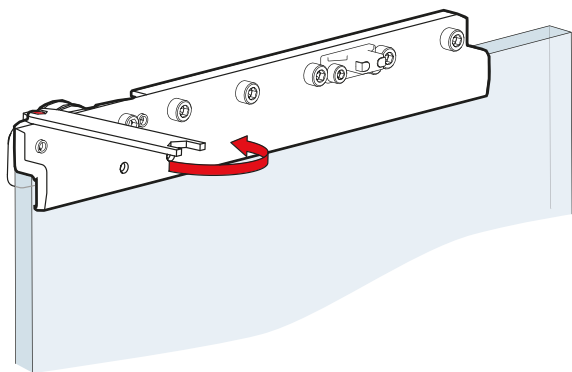

Výšková regulace vozíku

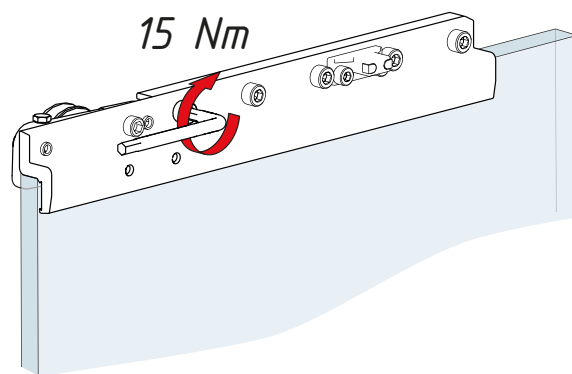
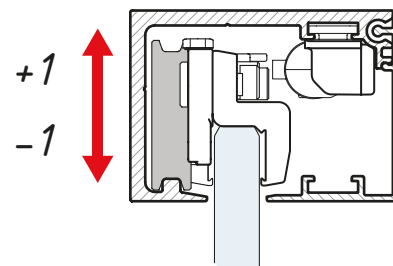
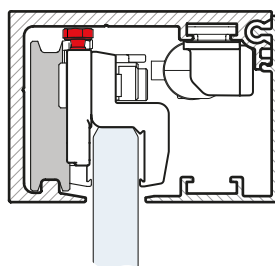
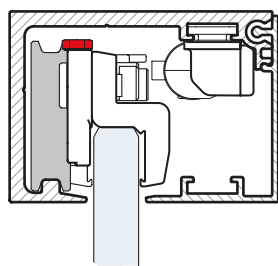
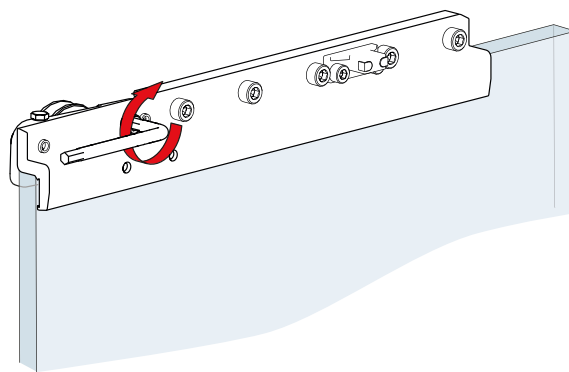

Doporučený dotahovací moment



TERNO VETRO 80
TERNO VETRO 120
TERNO VETRO 80 SYNCHRO

Posuvné systémy



SCHÉMA SYSTÉMU

Schéma TERNO VETRO 80 s nárazníkem a aretací



Standardní doraz s aretací



Kuličková ložiska

TS-TRFIX

Horní kolejnice s profilem pro fixní panel a s krytem

TS-TR-1359

Horní kolejnice pro montáž do zdi

TS-TR-1280

Horní kolejnice

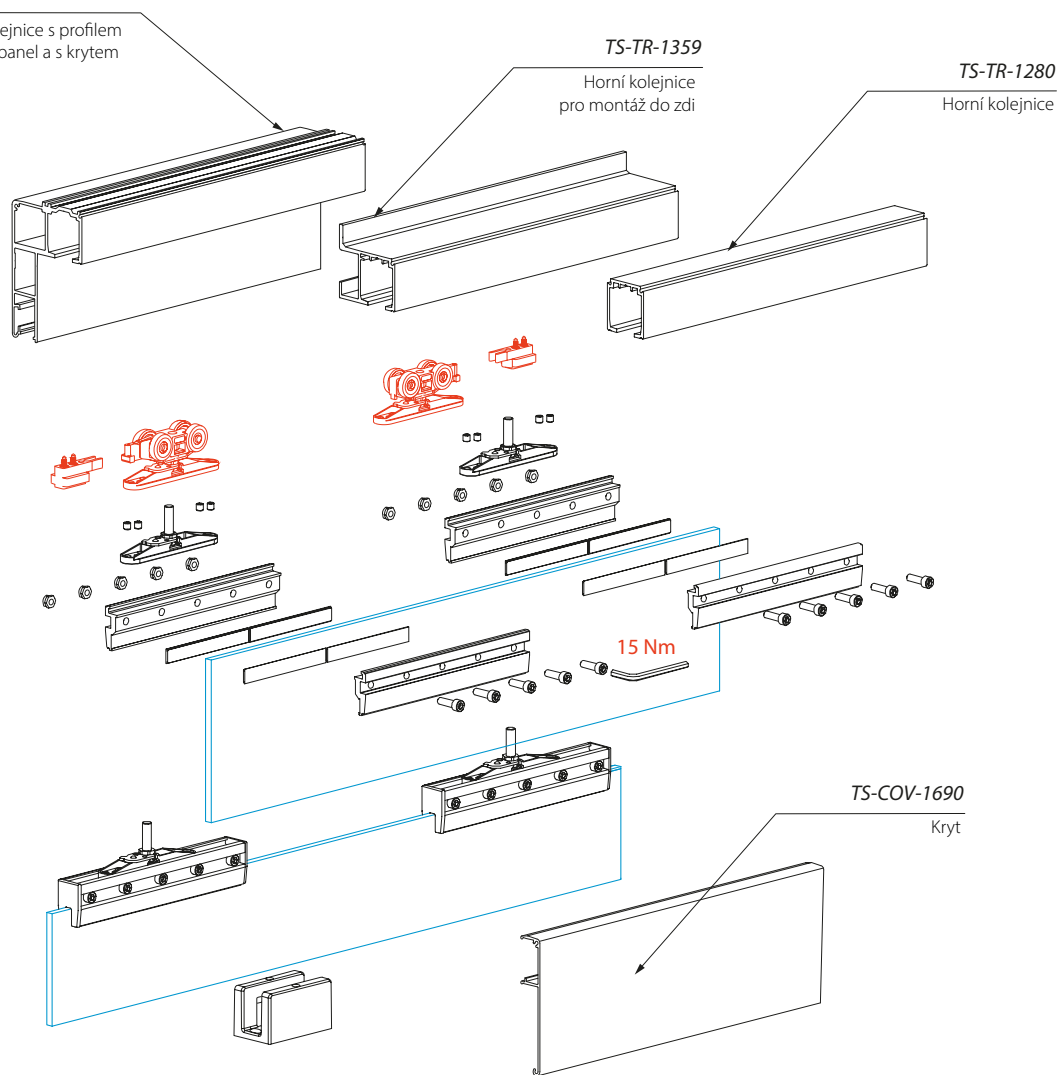

TS-COV-1690

Kryt

Aretační čep

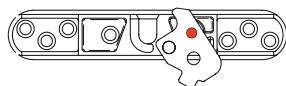

Montážní poloha bezpečnostní západky



Poloha bezpečnostní západky po zavěšení křídla

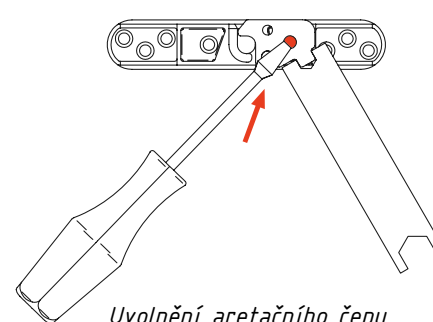

Uvolnění aretačního čepu

TS-STD80

Set příslušenství pro posuvný systém s nárazníkem s aretací

Standardní doraz s aretací



Kuličková ložiska

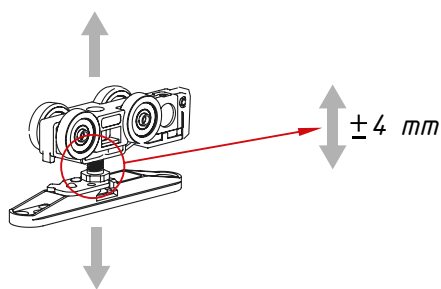
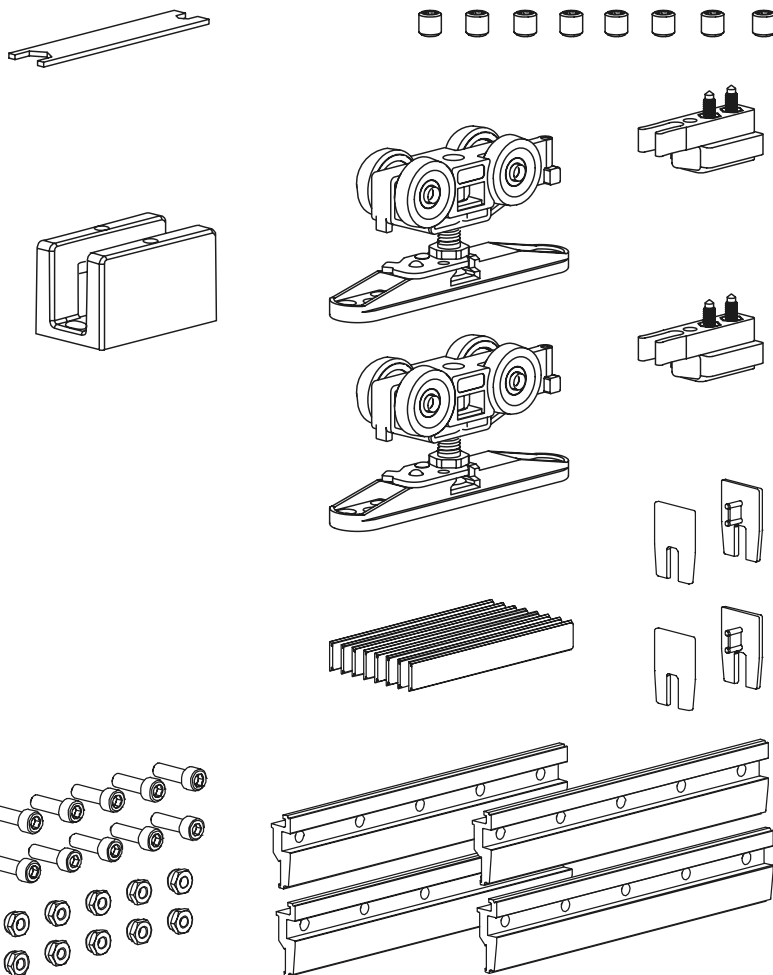

Výškové nastavení vozíku

TS-STD80 obsahuje

	Ks
Svěrný držák skla	2
Vozík	2
Těsnění pro skla	set
Standardní nárazník s aretací	2
Gumová podložka ke krytu	set
Záslepky - pravá a levá	set
Podlahové vodítko	1

POZOR: Set neobsahuje hlavní kolejnici a kryt

SCHÉMA SYSTÉMU

Schéma TERNO VETRO 80 s nárazníkem s tlumičem a aretací



Nárazník s tlumičem a aretací



Kuličková ložiska

TS-TRFIX

Horní kolejnice s profilem pro fixní panel a s krytem

TS-TR-1359

Horní kolejnice pro montáž do zdi

TS-TR-1280

Horní kolejnice

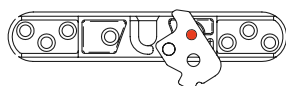
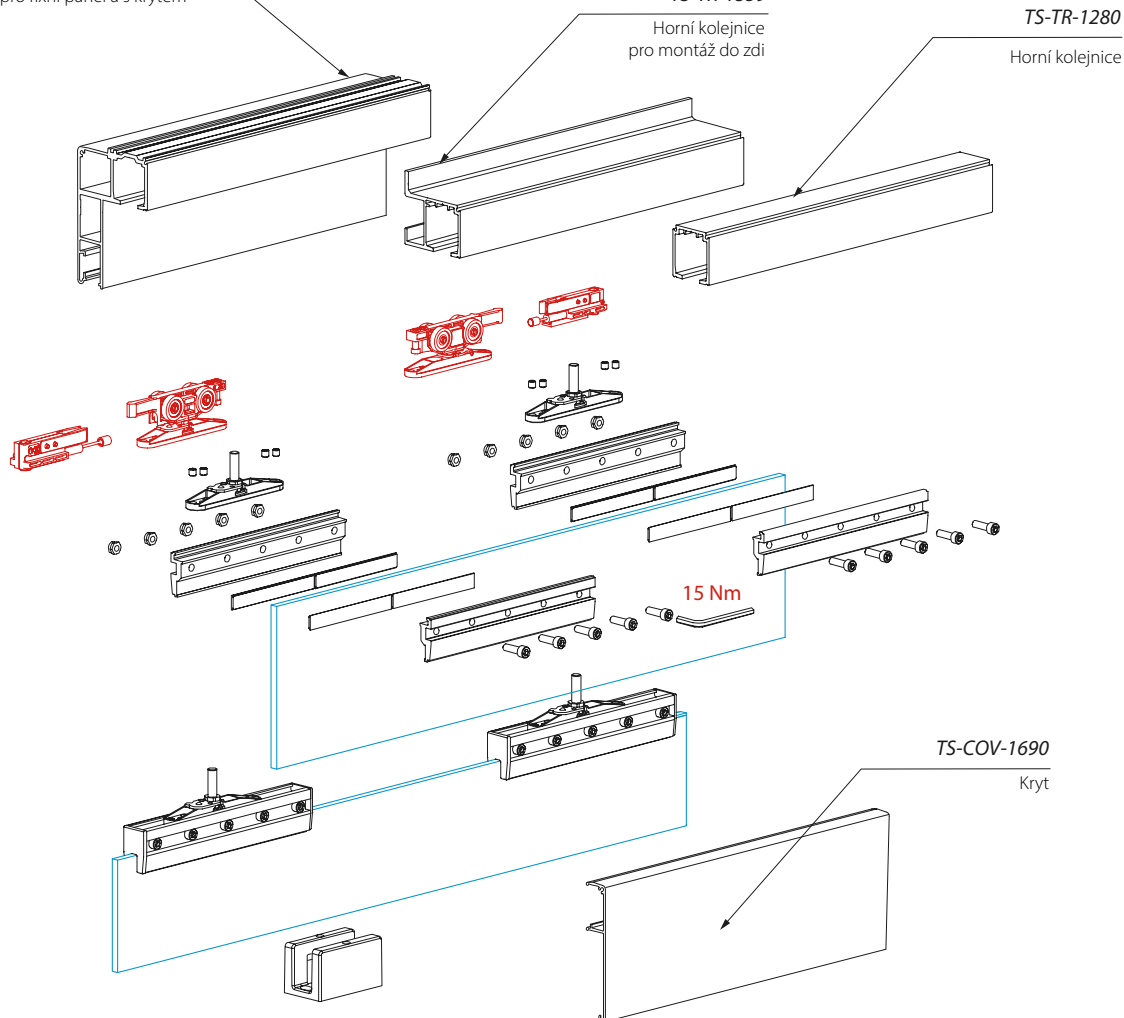

Montážní poloha bezpečnostní západky

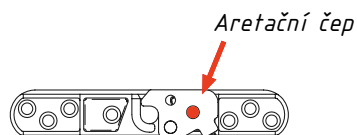

Poloha bezpečnostní západky po zavěšení křídla

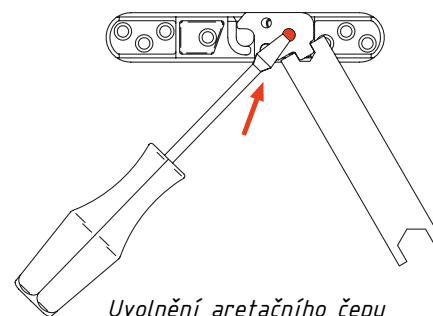

Uvolnění aretačního čepu

TS-DSA80

Set příslušenství pro posuvný systém s nárazníkem s tlumičem a aretací

Nárazník s tlumičem a aretací 

Kuličková ložiska 

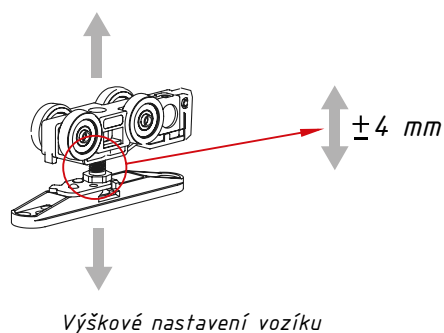
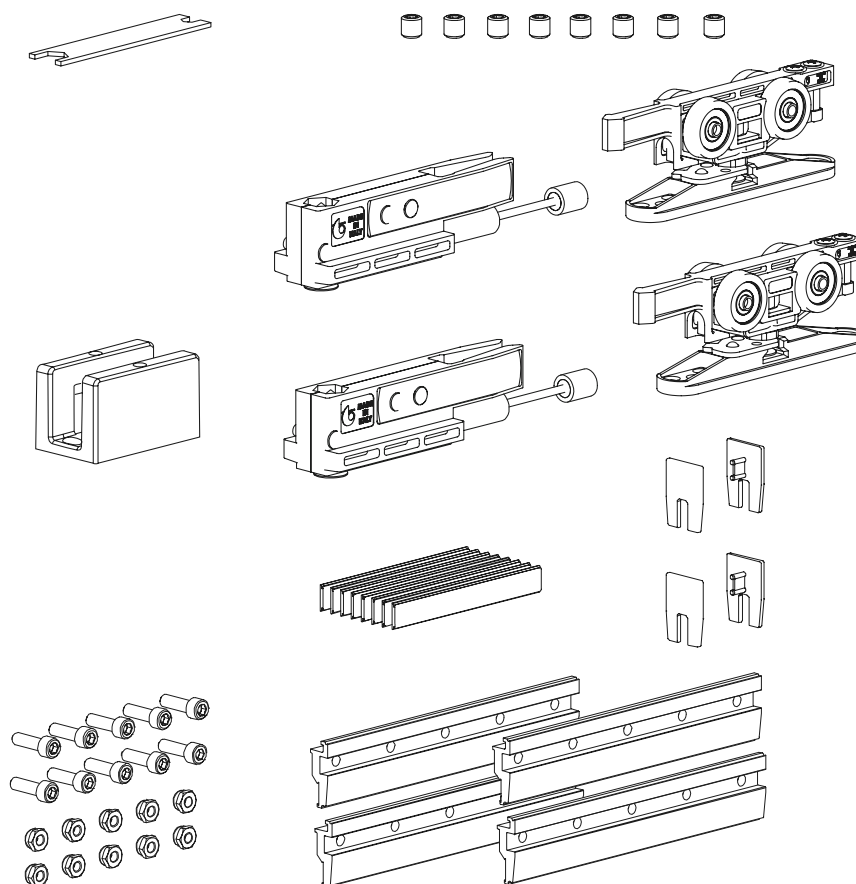

TS-DSA80 obsahuje	Ks
Svěrný držák skla	2
Vozík	2
Těsnění pro skla	set
Nárazník s tlumičem a aretací	2
Gumová podložka ke krytu	set
Záslepky - pravá a levá	set
Podlahové vodítko	1

POZOR: Set neobsahuje hlavní kolejnici a kryt

SCHÉMA SYSTÉMU

Schéma TERNO VETRO 80 s oboustranným tlumeným dojezdem

Hydraulický a pružinový tlumič

Kuličková ložiska

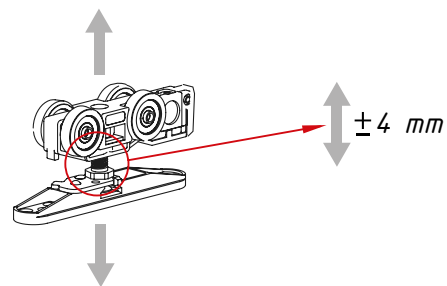

Výškové nastavení vozíku

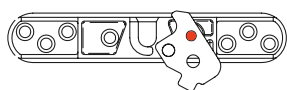
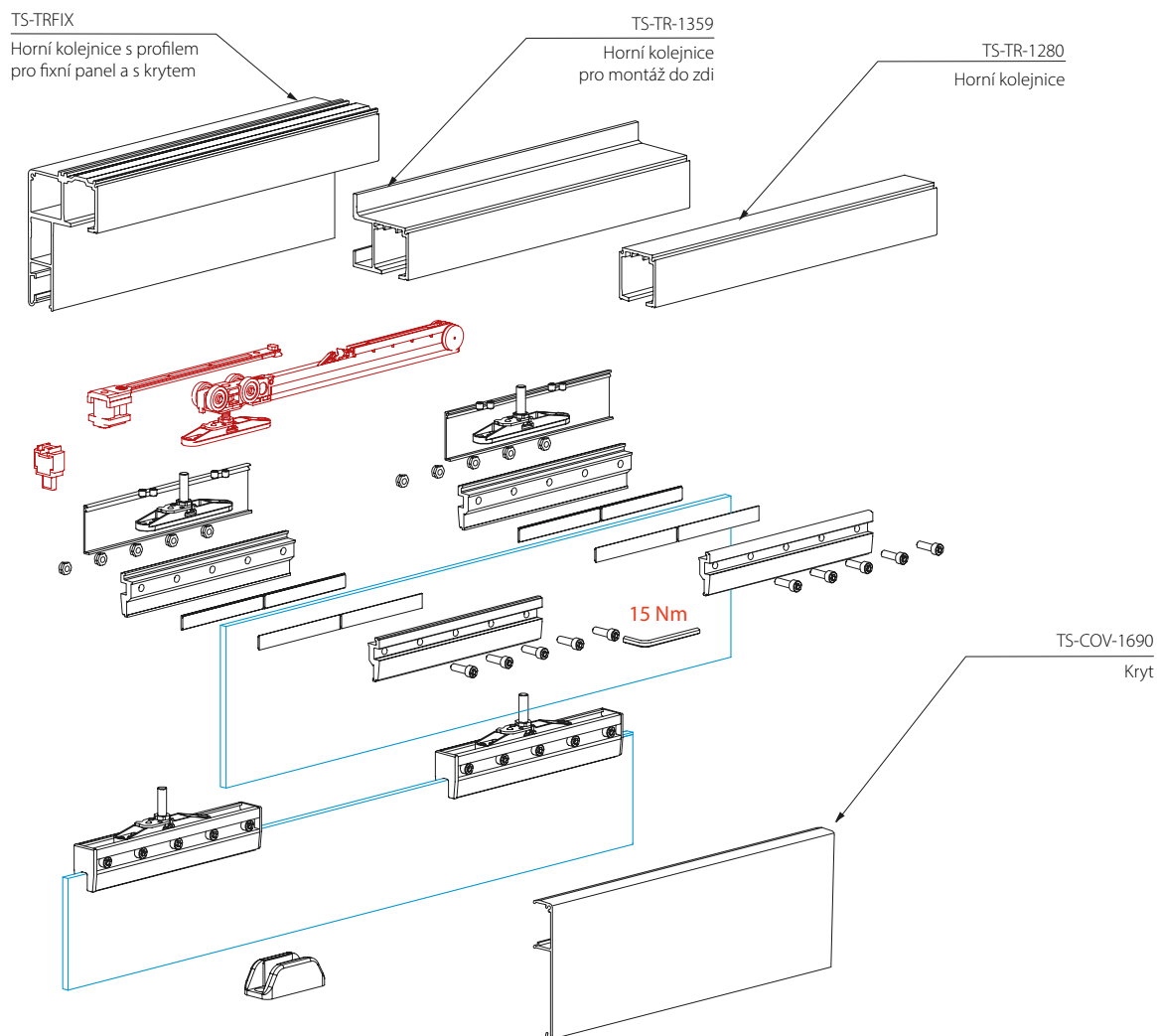

Montážní poloha bezpečnostní západky



Poloha bezpečnostní západky po zavěšení křídla

Aretační čep

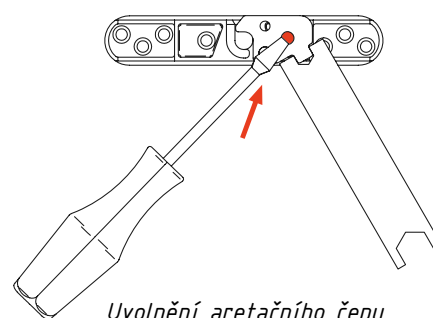

Uvolnění aretačního čepu

TS-DFD80

Set příslušenství pro posuvný systém s oboustranným tlumeným dojezdem

Hydraulický
a pružinový tlumič



Kuličková ložiska



NOSNOST
SYSTÉMU (Kg):

80

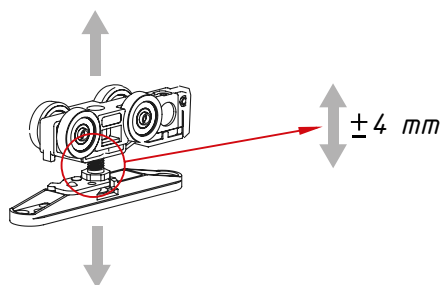
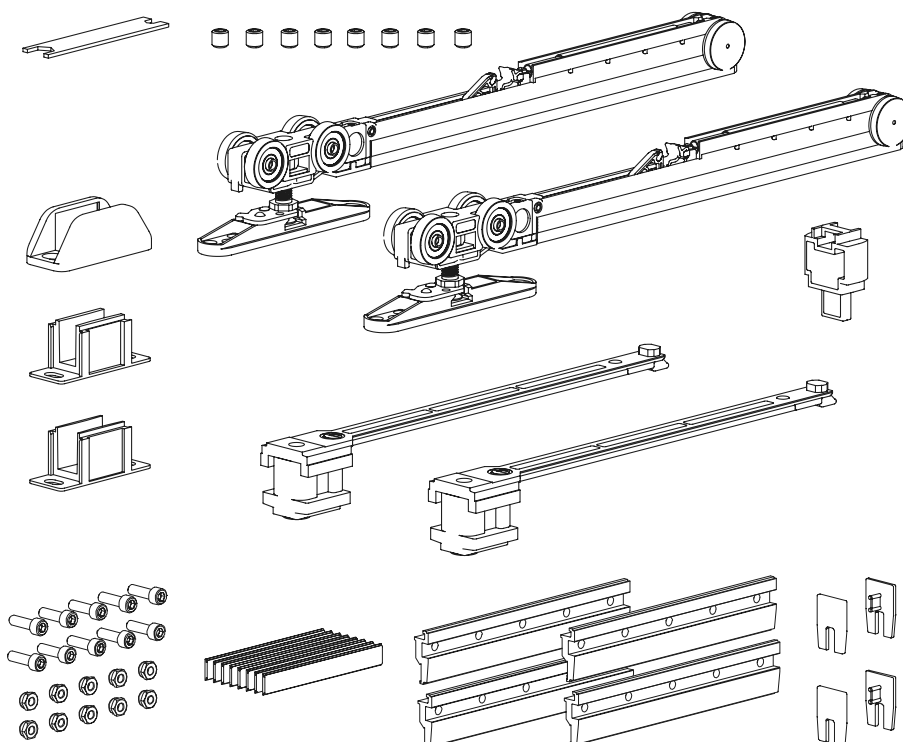

Výškové nastavení vozíku

TS-DFD80 obsahuje	Ks
Svěrný držák skla	2
Vozík	2
Těsnění pro skla	set
Nárazník s integrovaným tlumičem	2
Gumová podložka ke krytu	set
Záslepky - pravá a levá	set
Podlahové vodítko	1

POZOR: Set neobsahuje hlavní kolejnici a kryt

tloušťka skla: 8-8,76; 10-10,76; 12-12,76

min. šířka panelu (mm): 740

TS-DFD120

Set příslušenství pro posuvný systém s oboustranným tlumeným dojezdem



Hydraulický a pružinový tlumič



Kuličková ložiska

NOSNOST SYSTÉMU (kg):

120

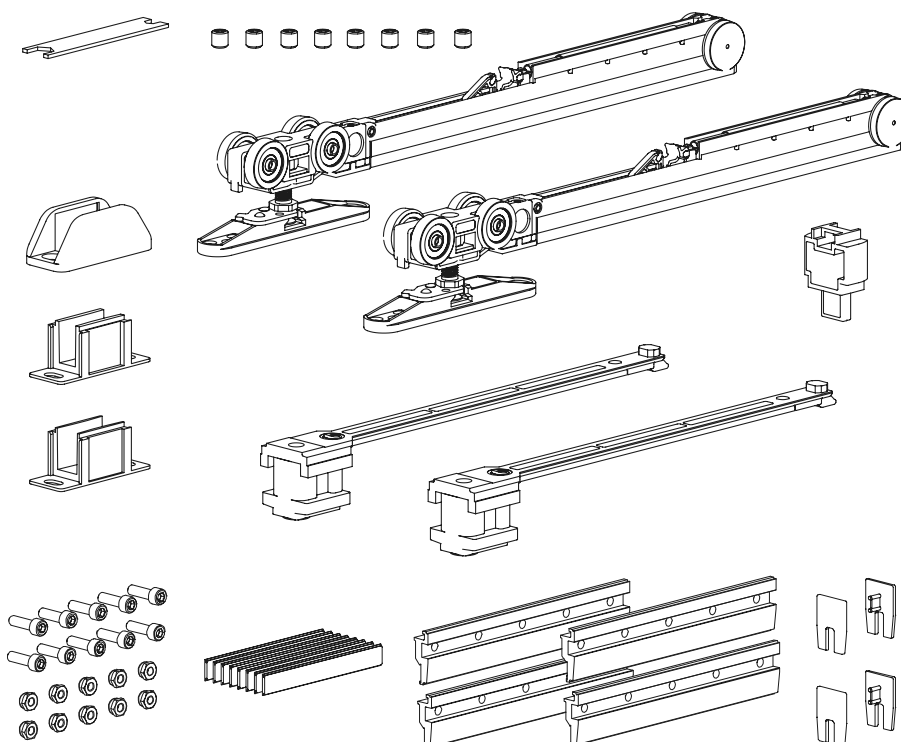

TS-DFD120 obsahuje	Ks
Svěrný držák skla	2
Vozík	2
Těsnění pro skla	set
Nárazník s integrovaným tlumičem	2
Gumová podložka ke krytu	set
Záslepky - pravá a levá	set
Podlahové vodítko	1

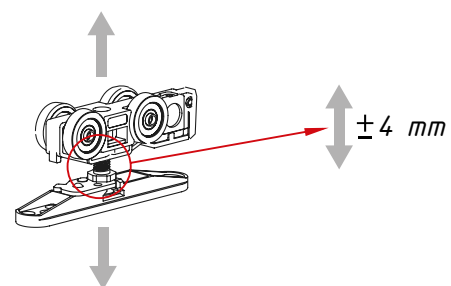

Výškové nastavení vozíku

ŘEZ SYSTÉMŮ

Montáž do stropu

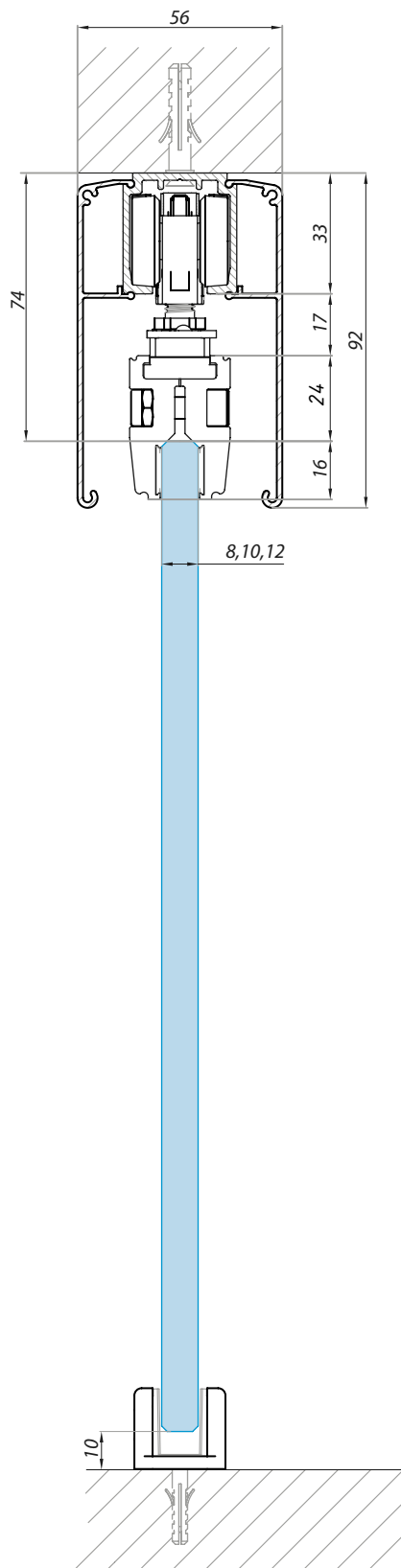

Montáž do zdi

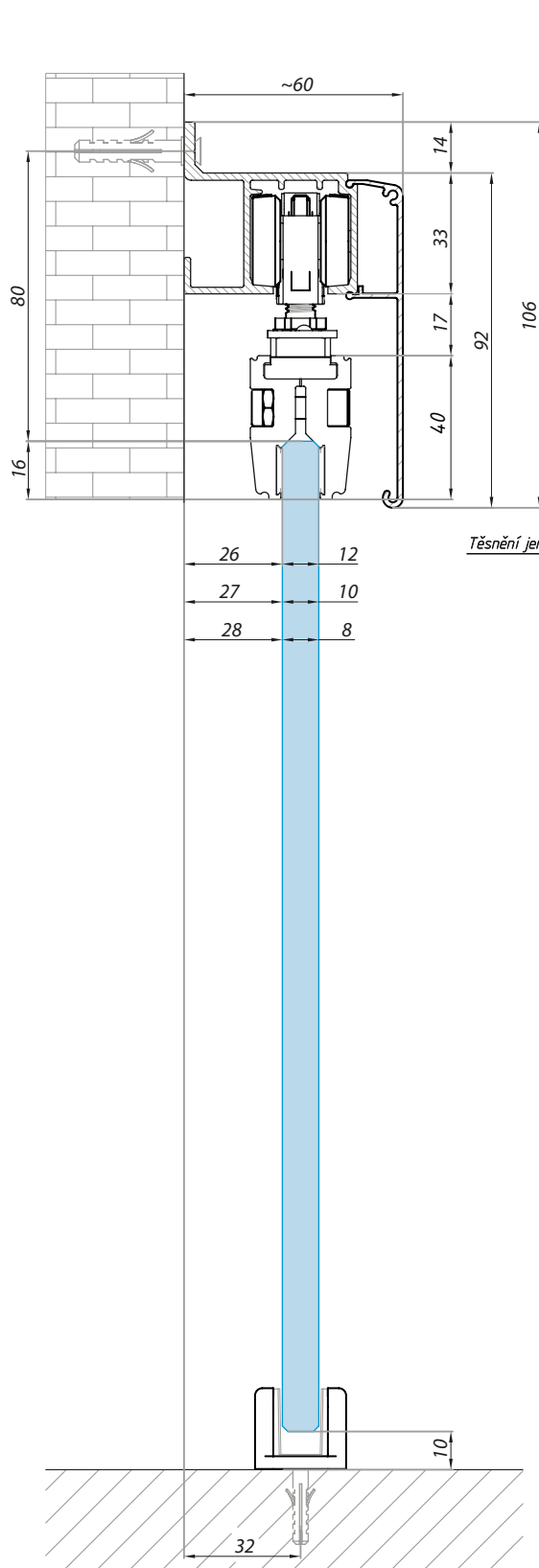

Montáž do stropu
s fixním panelem

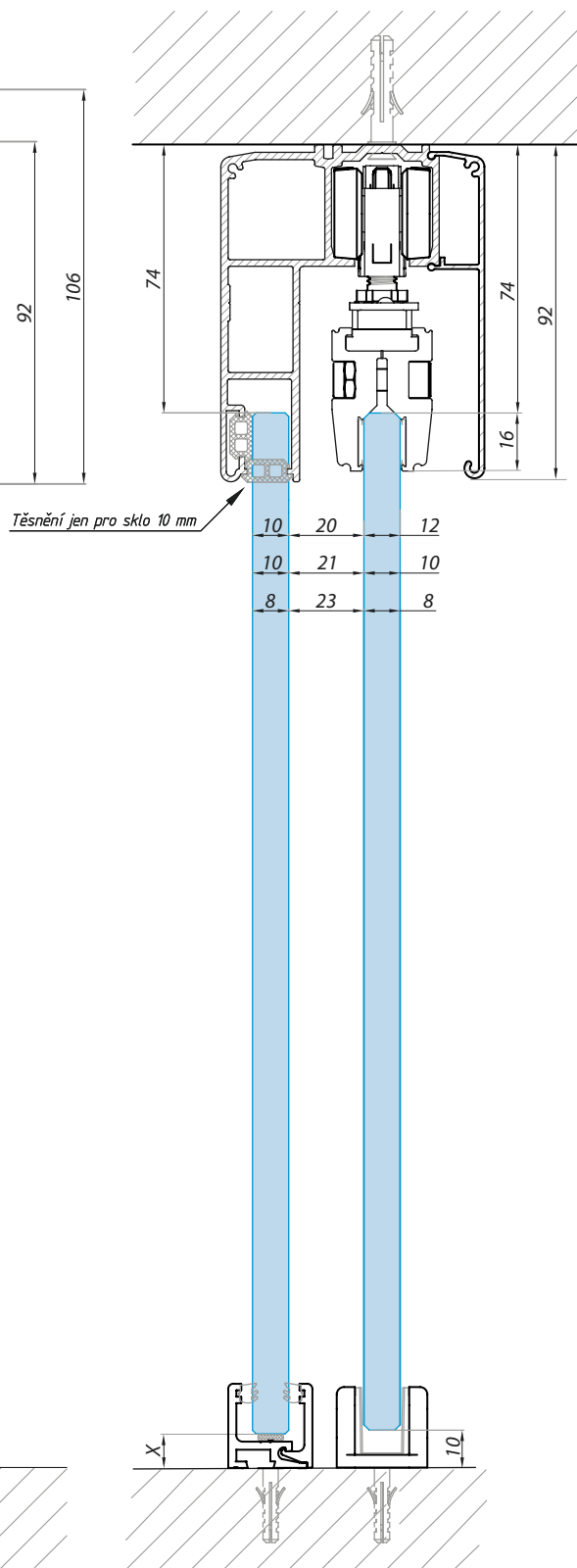

Rozměr X podle použitého profilu
(viz série TIVOLI GAETA)

SCHÉMA SYSTÉMU

Synchronní dvoukřídlý posuvný systém s oboustranným tlumeným dojezdem



Hydraulický a pružinový tlumič



Kuličková ložiska

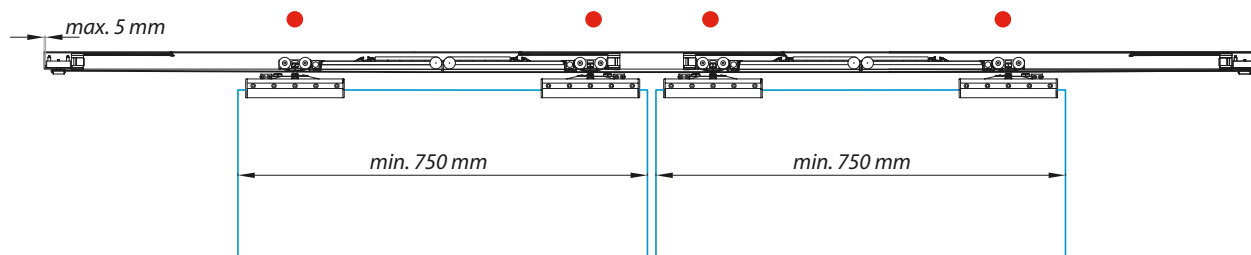
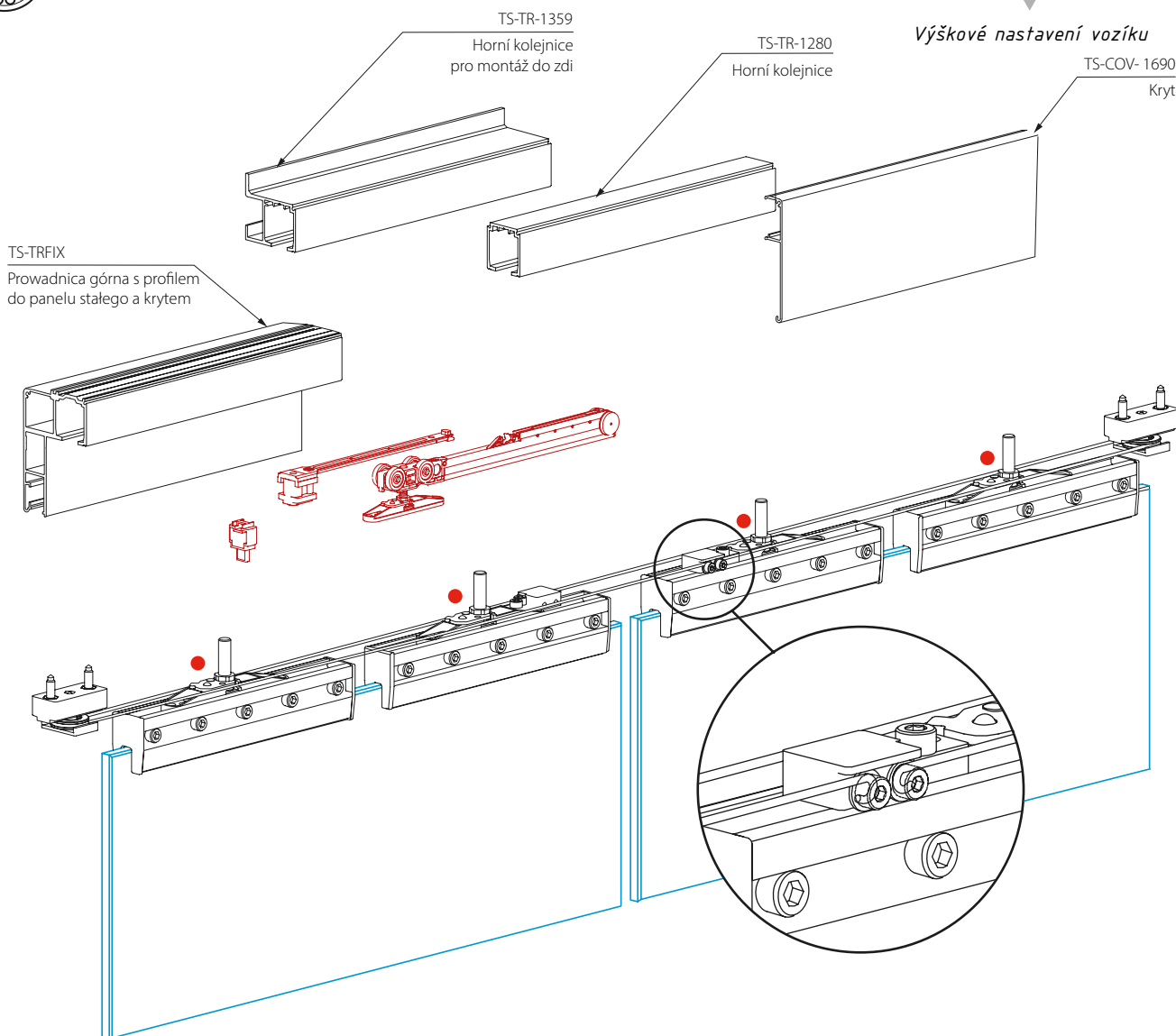
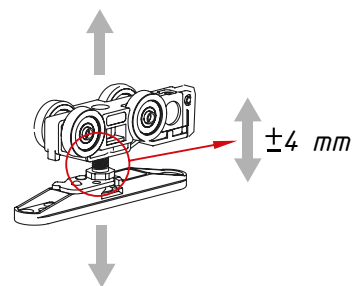

TS-DFD-SYN

Synchronní dvoukřídlový posuvný systém s oboustranným tlumeným dojezdem

Hydraulický
a pružinový tlumič



Kuličková ložiska



NOSNOST
SYSTÉMU (Kg):

80

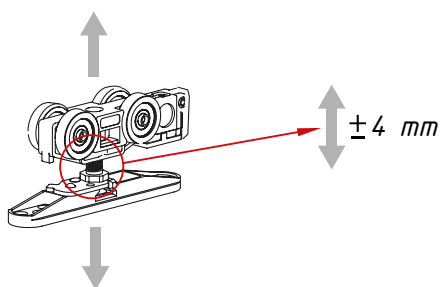
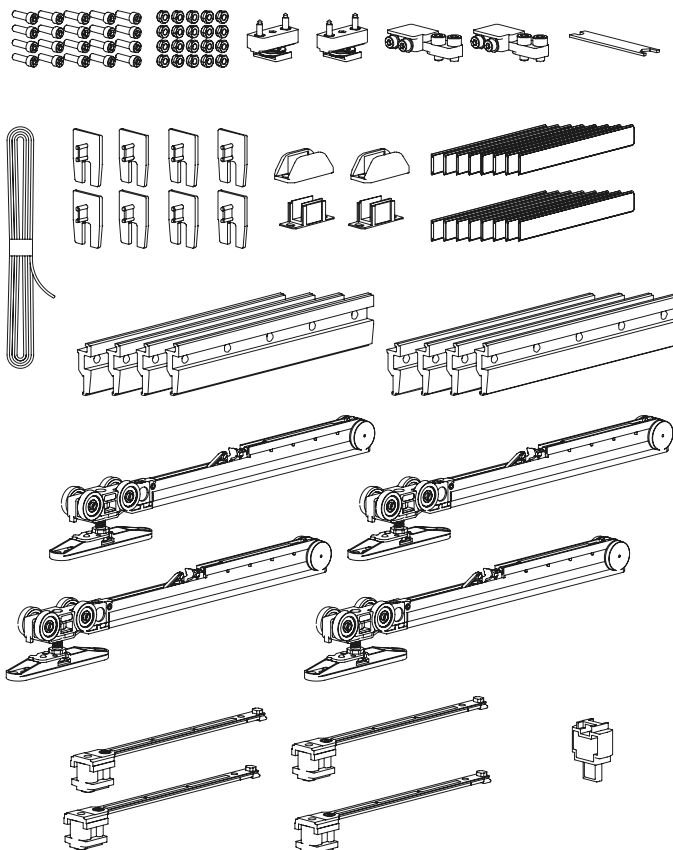

Výškové nastavení vozíku

TS-DFD-SYN obsahuje	Ks
Spony na sklo s podložkou	set
Tažné lanko	1
Spojky tažného lanka	2
Kladky	2
Podlahové vodítko	2
Vozíky s integrovaným tlumičem	4
Klíč pro spony	1
Montážní komponenty	set

POZOR: Set neobsahuje hlavní kolejniční a kryt

min. šířka panelu (mm): 750

grubosť skla (mm): 8-8,76; 10-10,76; 12-12,76

ŘEZ SYSTÉMU

Montáž do stropu

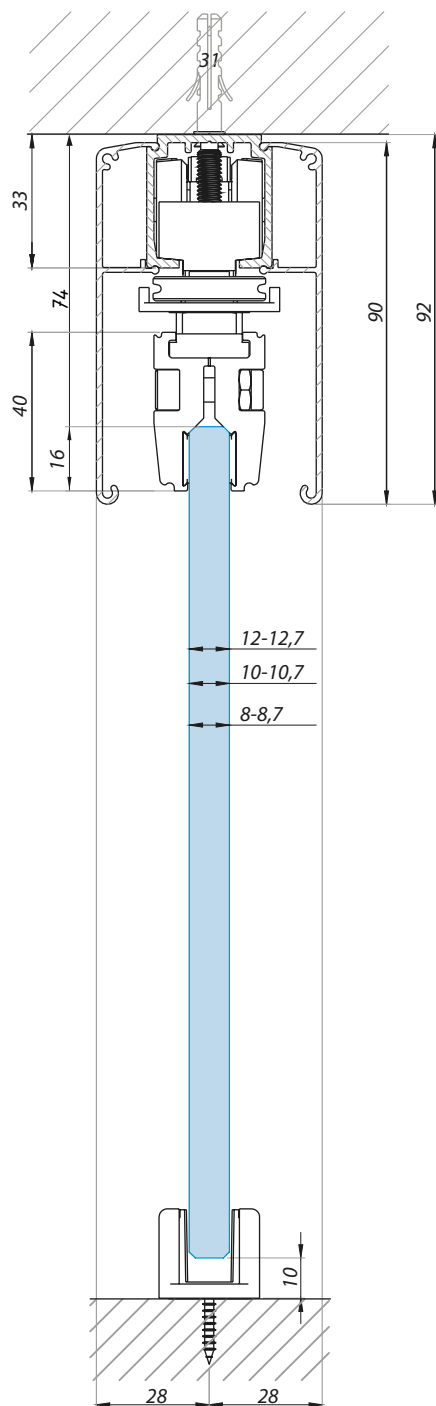

Montáž do zdi

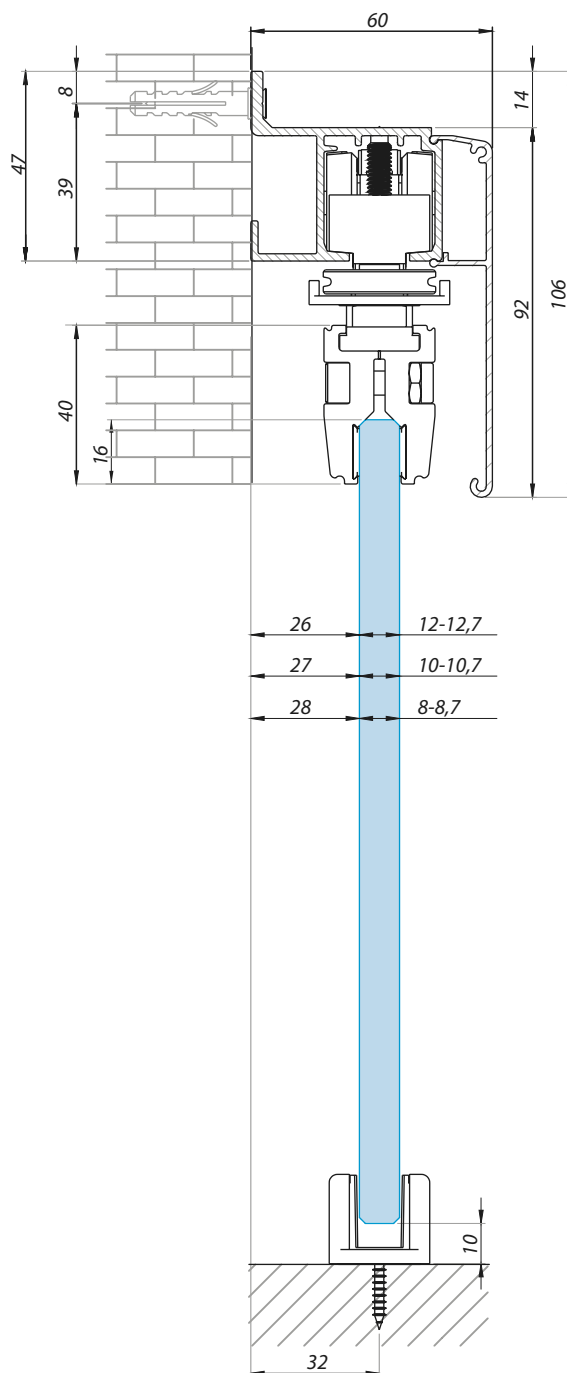

Montáž do stropu s fixním panelem

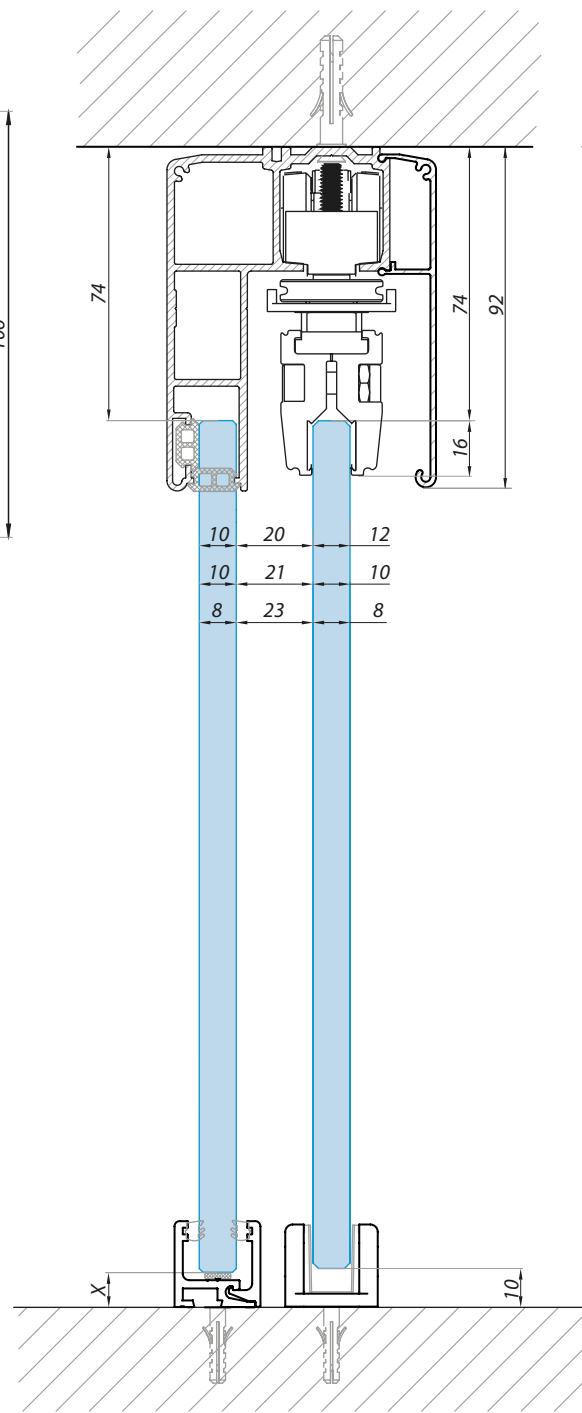

Rozměr X podle použitého profilu
(viz série TIVOLI GAETA)

TS-TR-1280

Horní kolejnice, montáž do stropu

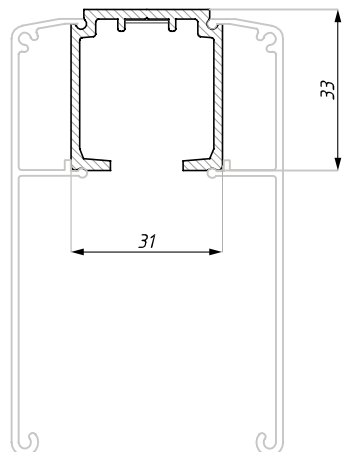

POVRCHOVÁ
ÚPRAVA:

NA

DÉLKY (mm):

2000

3000

4000

materiál: hliník

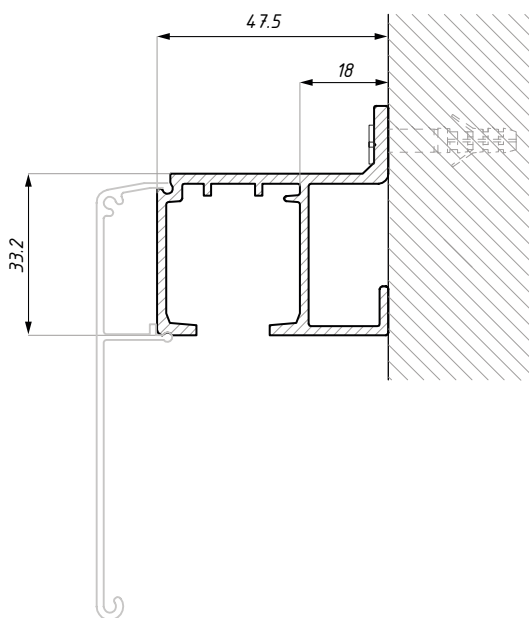

TS-TR-1359

Horní kolejnice, montáž na zeď

POVRCHOVÁ
ÚPRAVA:

NA

DÉLKY (mm):

2000

3000

4000

materiál: hliník

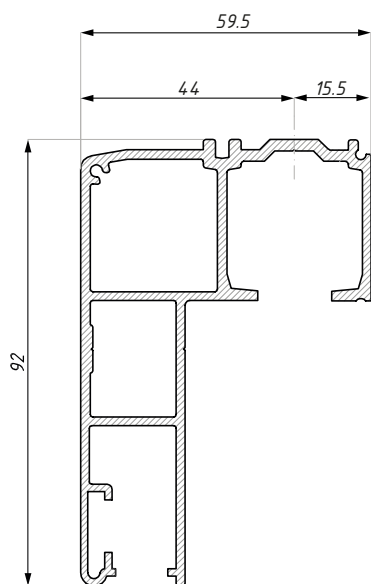

TS-TRFIX

Horní kolejnice s profilem pro fixní panel

POVRCHOVÁ
ÚPRAVA:

NA

NAS

DÉLKY (mm):

2000

3000

4000

materiál: hliník

TS-SEAL-266

Šedé těsnění pro fixní panel

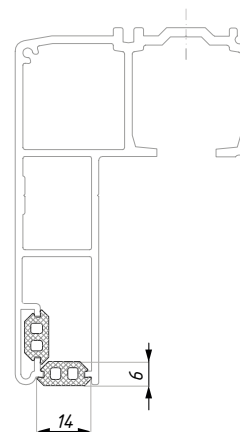

tloušťka skla (mm): 10

materiál: pryž

TS-COV-1690

Kryt

POVRCHOVÁ
ÚPRAVA:

NA

NAS

DĚLKY (mm):

2000

3000

4000

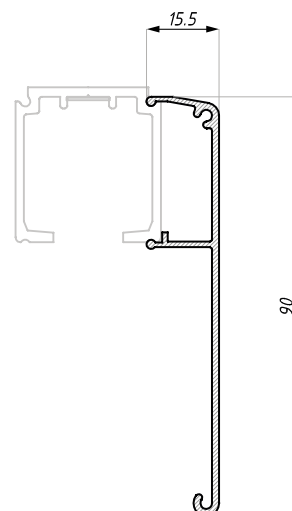

materiál: hliník

TS-V80WN EC

Záslepky

NA

BL

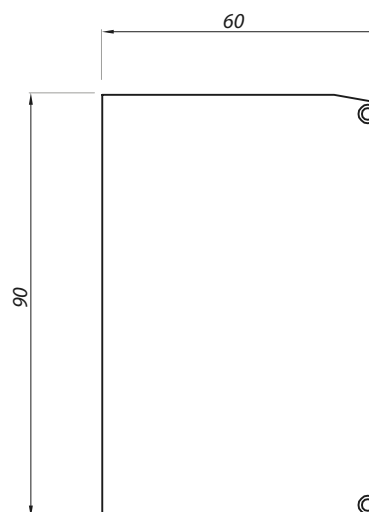

materiál: stříbrný a černý plast



TERNO MULTI

Posuvný systém



6



SCHÉMA SYSTÉMU

Teleskopický posuvný systém

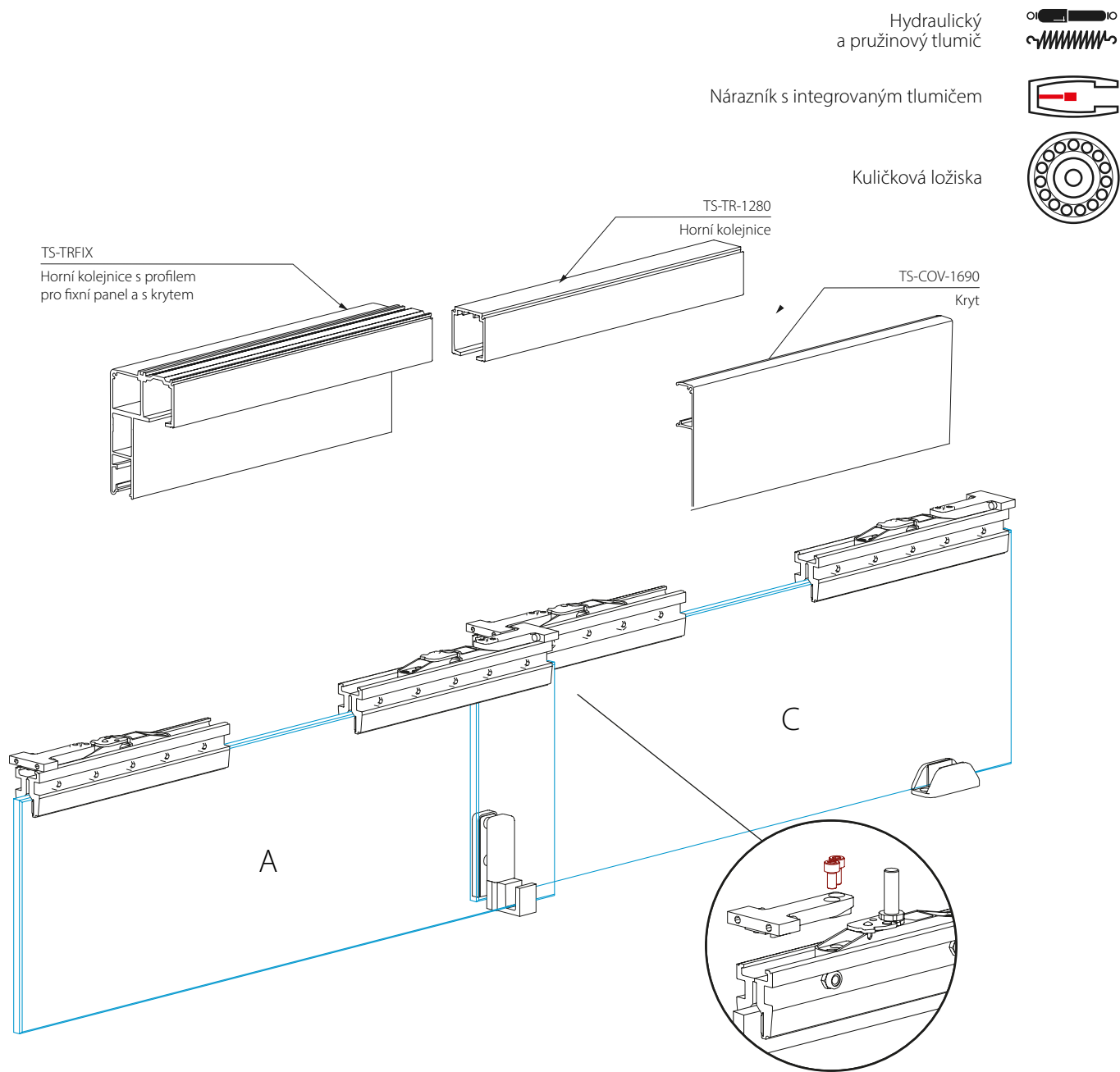

Nárazník s integrovaným tlumičem



Hydraulický a pružinový tlumič

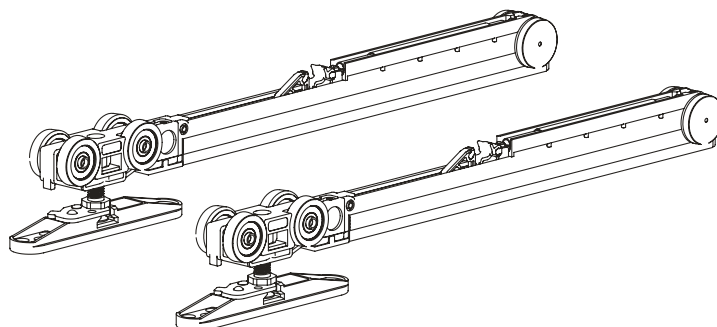
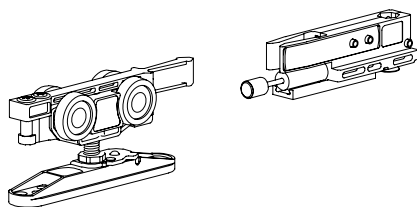

TERNO MULTI

Posuvný systém



DVOUKŘÍDLÝ TELESKOPICKÝ POSUVNÝ SYSTÉM - AC

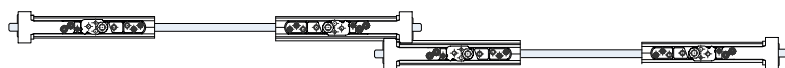

TROJKŘÍDLÝ TELESKOPICKÝ POSUVNÝ SYSTÉM - ABC



ČTYŘKŘÍDLÝ TELESKOPICKÝ POSUVNÝ SYSTÉM - ABBC

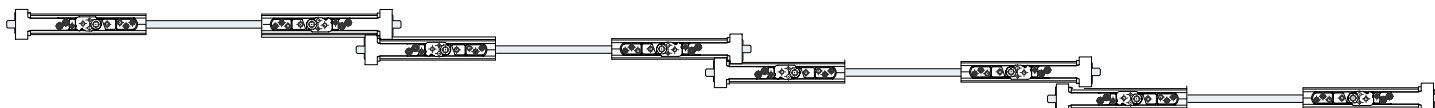

TSD-AC

Sada příslušenství pro dvoukřídlový posuvný systém, s nárazníky s integrovaným tlumičem

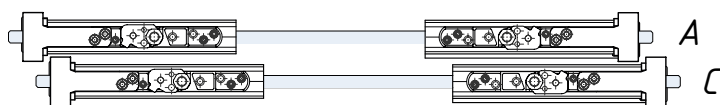

Nárazník s integrovaným tlumičem



Kuličková ložiska

Set pro lakované provedení **RAL** obsahuje lakované svěrné držáky skla a lakované podlahové vodítko.
Plastová vodítka na posuvných křídlech jsou stříbrná, nelakovaná.
Počet posuvných vodítek: AC=1ks

nosnost systému (kg): 80/1 panel
neobsahuje horní kolejnice a kryty

tloušťka skla (mm): 8 nebo 10
min. šířka křídla (mm): 600

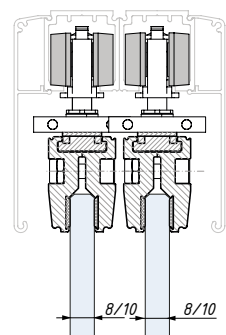

POVRCHOVÁ
ÚPRAVA:

UNI

RAL

NOSNOST
SYSTÉMU (Kg):

80

TSD-ABC

Sada příslušenství pro trojkřídlový posuvný systém, s nárazníky s integrovaným tlumičem

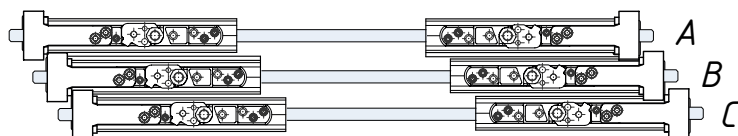

Nárazník s integrovaným tlumičem



Kuličková ložiska

Set pro lakované provedení **RAL** obsahuje lakované svěrné držáky skla a lakované podlahové vodítko.
Plastová vodítka na posuvných křídlech jsou stříbrná, nelakovaná.
Počet posuvných vodítek: ABC=2ks

nosnost systému (kg): 80/1 panel
neobsahuje horní kolejnice a kryty

tloušťka skla (mm): 8 nebo 10
min. šířka křídla (mm): 600

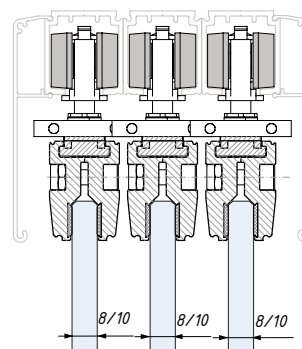

POVRCHOVÁ
ÚPRAVA:

UNI

RAL

NOSNOST
SYSTÉMU (Kg):

80

TSD-ABBC

Sada příslušenství pro čtyřkřídlový posuvný systém, s nárazníky s integrovaným tlumičem

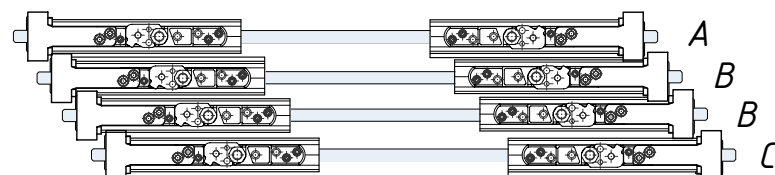

Nárazník s integrovaným tlumičem



Kuličková ložiska

Set pro lakované provedení **RAL** obsahuje lakované svěrné držáky skla a lakované podlahové vodítko.
Plastová vodítka na posuvných křídlech jsou stříbrná, nelakovaná.
Počet posuvných vodítek: ABBC=3ks

nosnost systému (kg): 80/1 panel
neobsahuje horní kolejnice a kryty

tloušťka skla (mm): 8 nebo 10
min. šířka křídla (mm): 600

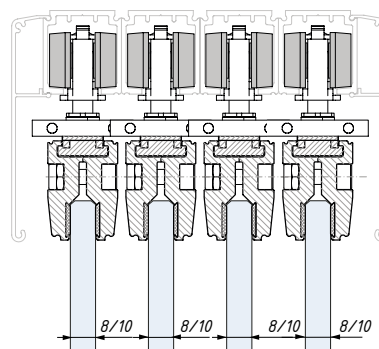

POVRCHOVÁ
ÚPRAVA:

UNI

RAL

NOSNOST
SYSTÉMU (Kg):

80

TERNO MULTI

Posuvný systém



DVOUKŘÍDLÝ TELESKOPICKÝ POSUVNÝ SYSTÉM - AC

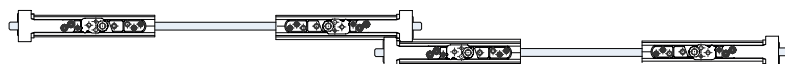

TROJKŘÍDLÝ TELESKOPICKÝ POSUVNÝ SYSTÉM - ABC



ČTYŘKŘÍDLÝ TELESKOPICKÝ POSUVNÝ SYSTÉM - ABBC

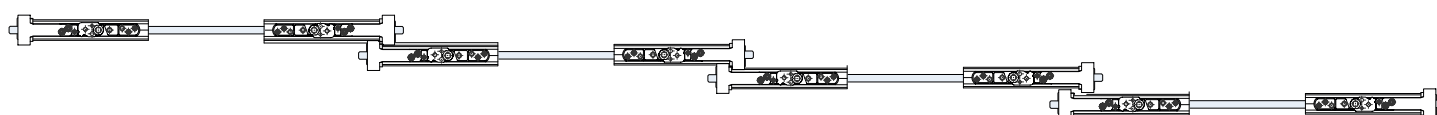

TSD-AC-DFD

Sada příslušenství pro dvoukřídý posuvný systém s oboustranným tlumeným dojezdem

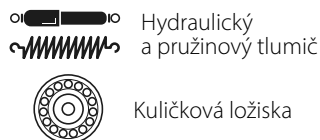
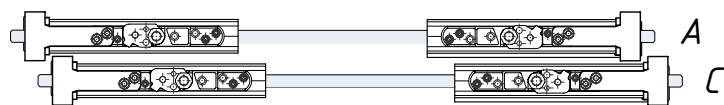

Set pro lakované provedení **RAL** obsahuje lakované svěrné držáky skla a lakované podlahové vodítko.
Plastová vodítka na posuvných křídlech jsou stříbrná, nelakovaná.
Počet posuvných vodítek: AC=1ks

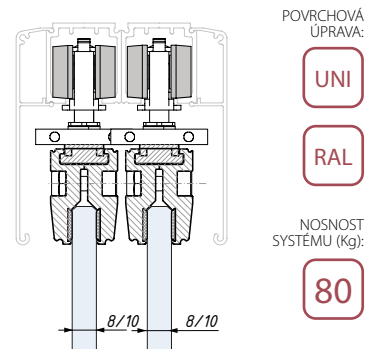

POVRCHOVÁ ÚPRAVA:

UNI

RAL

NOSNOST SYSTÉMU (Kg):

80

nosnost systému (kg): 80/1 panel
neobsahuje horní kolejnice a kryty

tloušťka skla (mm): 8 nebo 10
min. šířka křídla (mm): 600

TSD-ABC-DFD

Sada příslušenství pro trojkřídý posuvný systém s oboustranným tlumeným dojezdem

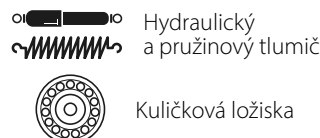
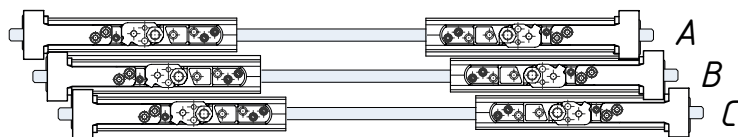

Set pro lakované provedení **RAL** obsahuje lakované svěrné držáky skla a lakované podlahové vodítko.
Plastová vodítka na posuvných křídlech jsou stříbrná, nelakovaná.
Počet posuvných vodítek: ABC=2ks

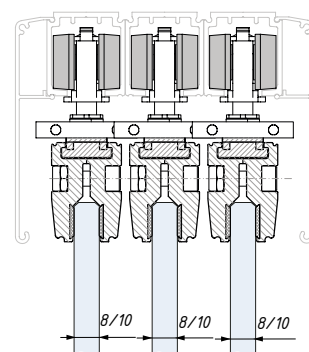

POVRCHOVÁ ÚPRAVA:

UNI

RAL

NOSNOST SYSTÉMU (Kg):

80

nosnost systému (kg): 80/1 panel
neobsahuje horní kolejnice a kryty

tloušťka skla (mm): 8 nebo 10
min. šířka křídla (mm): 600

TSD-ABBC-DFD

Sada příslušenství pro čtyřkřídý posuvný systém s oboustranným tlumeným dojezdem

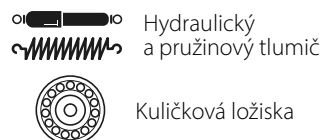
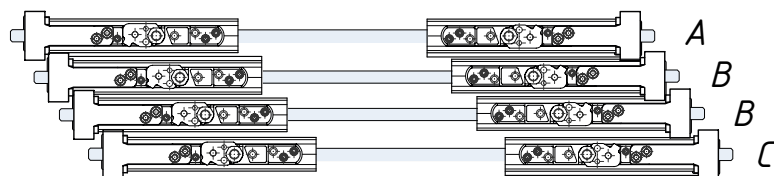

Set pro lakované provedení **RAL** obsahuje lakované svěrné držáky skla a lakované podlahové vodítko.
Plastová vodítka na posuvných křídlech jsou stříbrná, nelakovaná.
Počet posuvných vodítek: ABBC=3ks

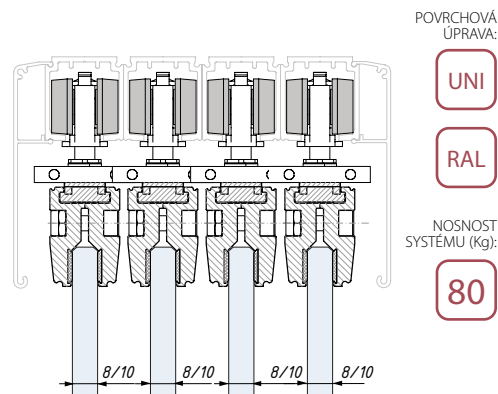

POVRCHOVÁ ÚPRAVA:

UNI

RAL

NOSNOST SYSTÉMU (Kg):

80

nosnost systému (kg): 80/1 panel
neobsahuje horní kolejnice a kryty

tloušťka skla (mm): 8 nebo 10
min. šířka křídla (mm): 600

TS-TR-1280

Horní kolejnice, montáž do stropu

POVRCHOVÁ
ÚPRAVA:

NA

DĚLKY (mm):
2000

3000

4000

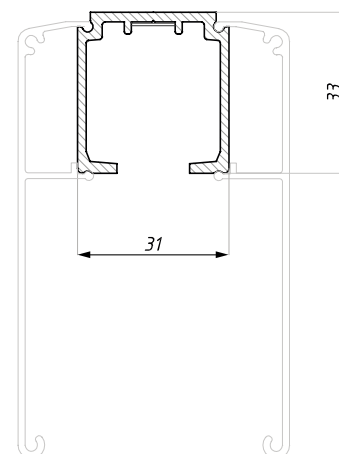

materiál: hliník

TS-TRFIX

Horní kolejnice s profilem pro fixní panel

POVRCHOVÁ
ÚPRAVA:

NA

NAS

DĚLKY (mm):

2000

3000

4000

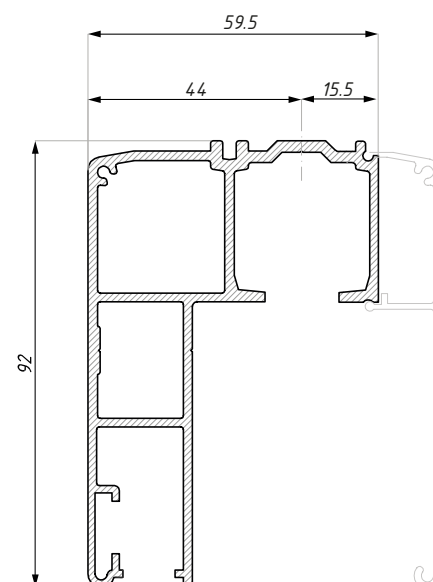

materiál: hliník

TS-COV-1690

Kryt

POVRCHOVÁ
ÚPRAVA:

NA

NAS

DĚLKY (mm):

2000

3000

4000

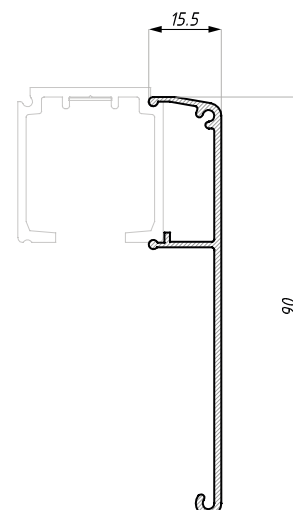

materiál: hliník

TS-BRACKET

Montážní úhelník

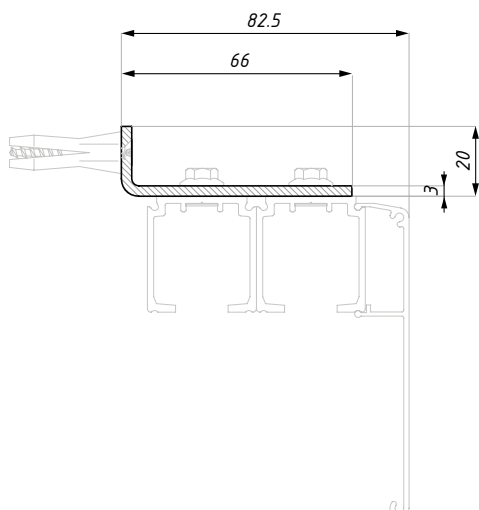

doporučená montážní rozteč 300 mm materiál: pozinkovaná ocel

TS-SEAL-266

Šedé těsnění pro fixní panel

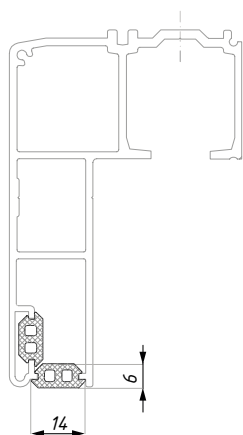

tloušťka skla (mm): 10

materiál: pryž

TS-MULTIGUIDE-COV

Černé kryty pro pohyblivé vodítko systému Terno Multi, set pro jeden posuvný panel

BARVA:

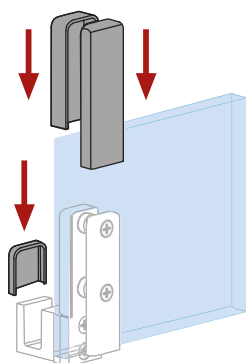

Počet pohyblivých vodítek v systémech Terno Multi: AC=1ks; ABC=2ks; ABBC=3ks
materiál: černý plast

TERNO MULTI

Řez systémem (pro sklo 10 mm)

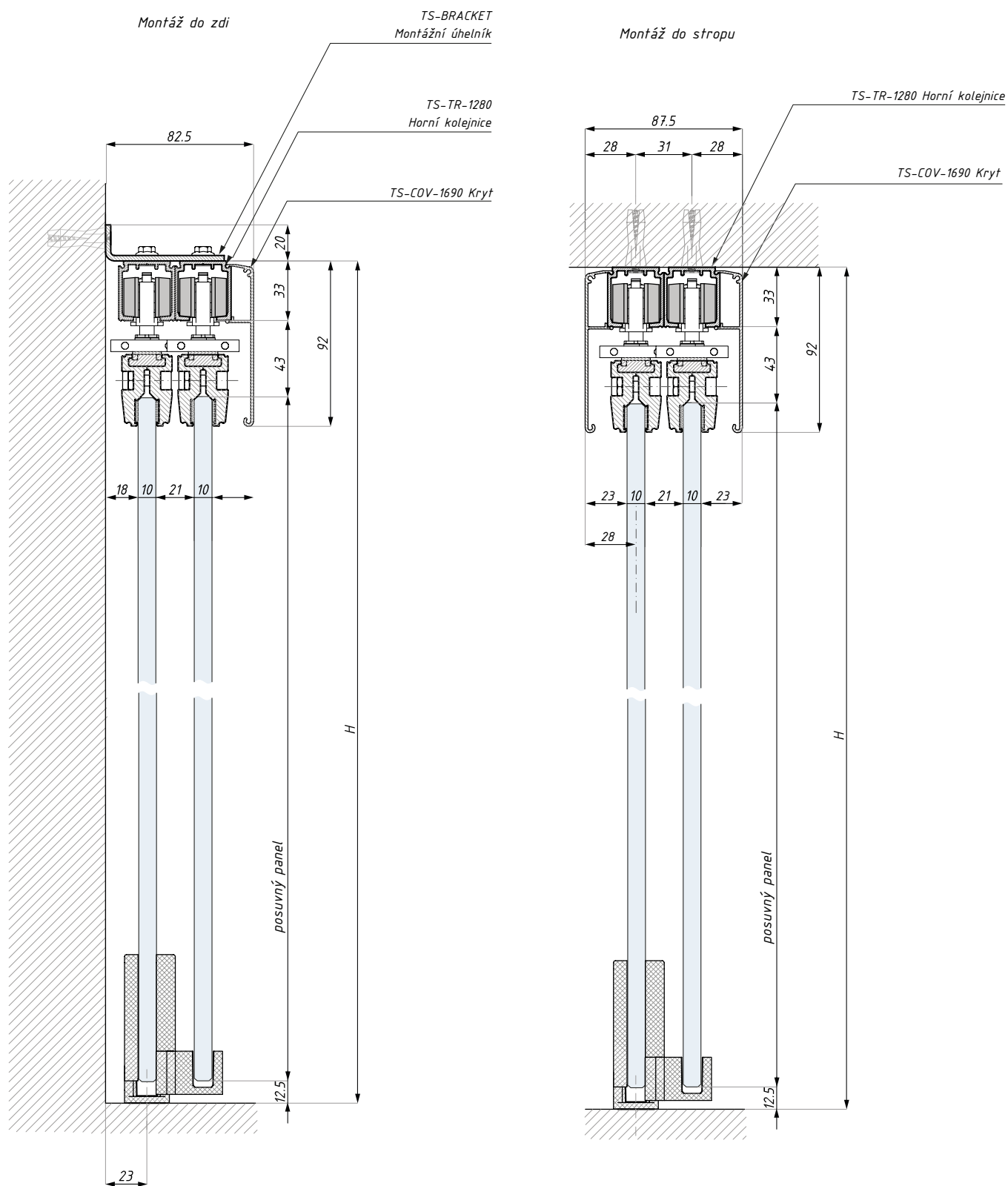

TERNO MULTI

Řez systémem (pro sklo 10 mm)

Montáž do stropu

Montáž do stropu

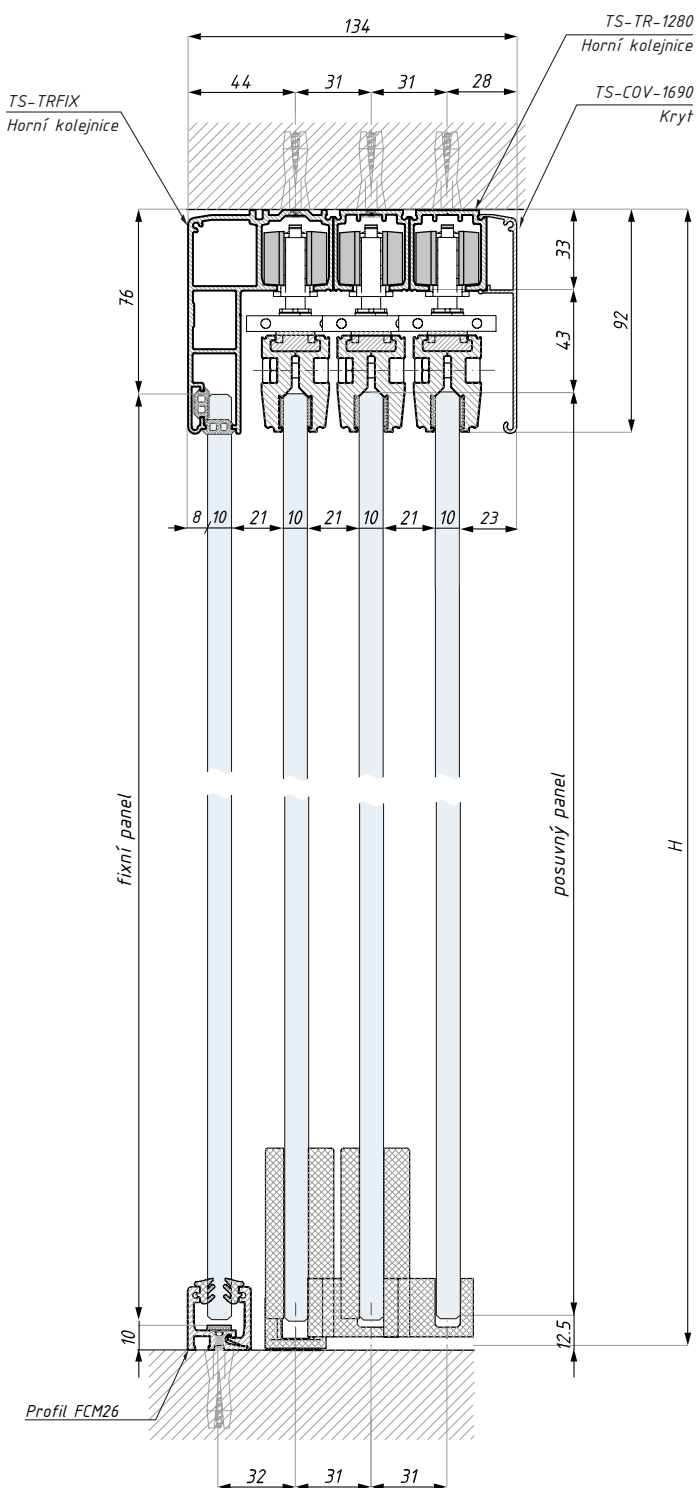
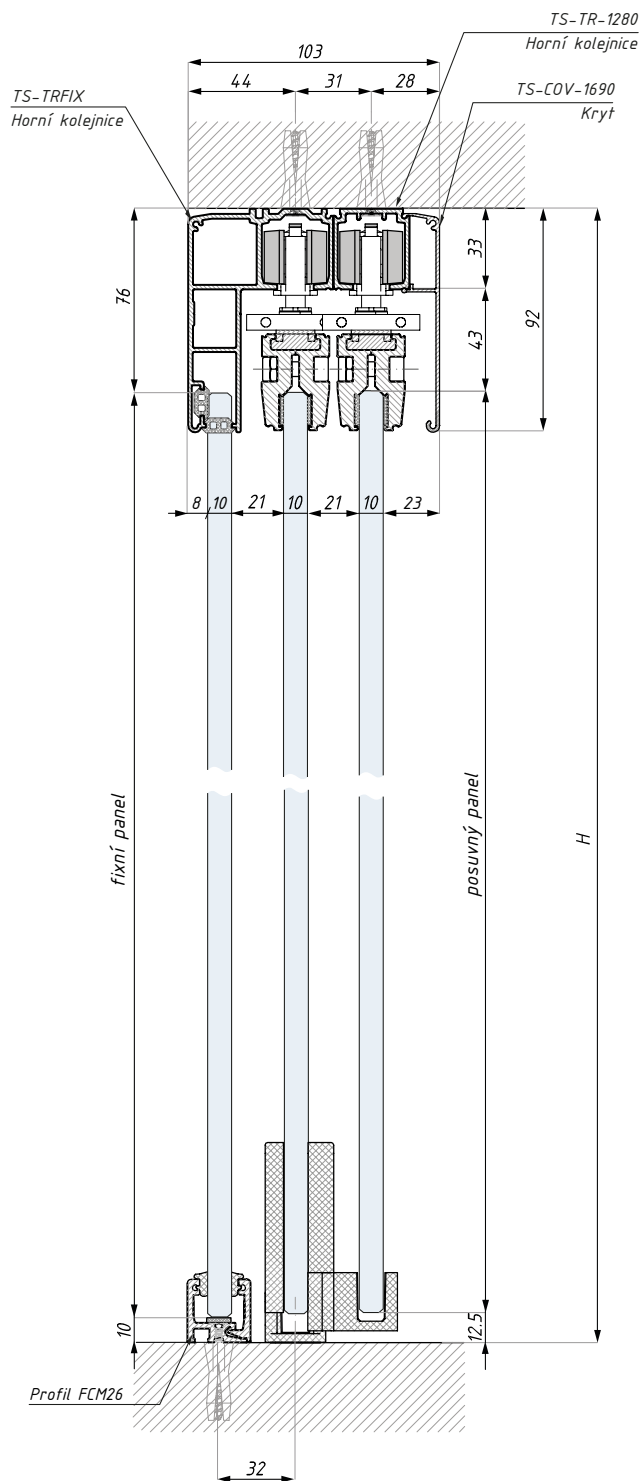

System se dvěma posuvnými panely a fixním panelem

System se třemi posuvnými panely a fixním panelem

TERNO MULTI

Řez systémem (pro sklo 10 mm)

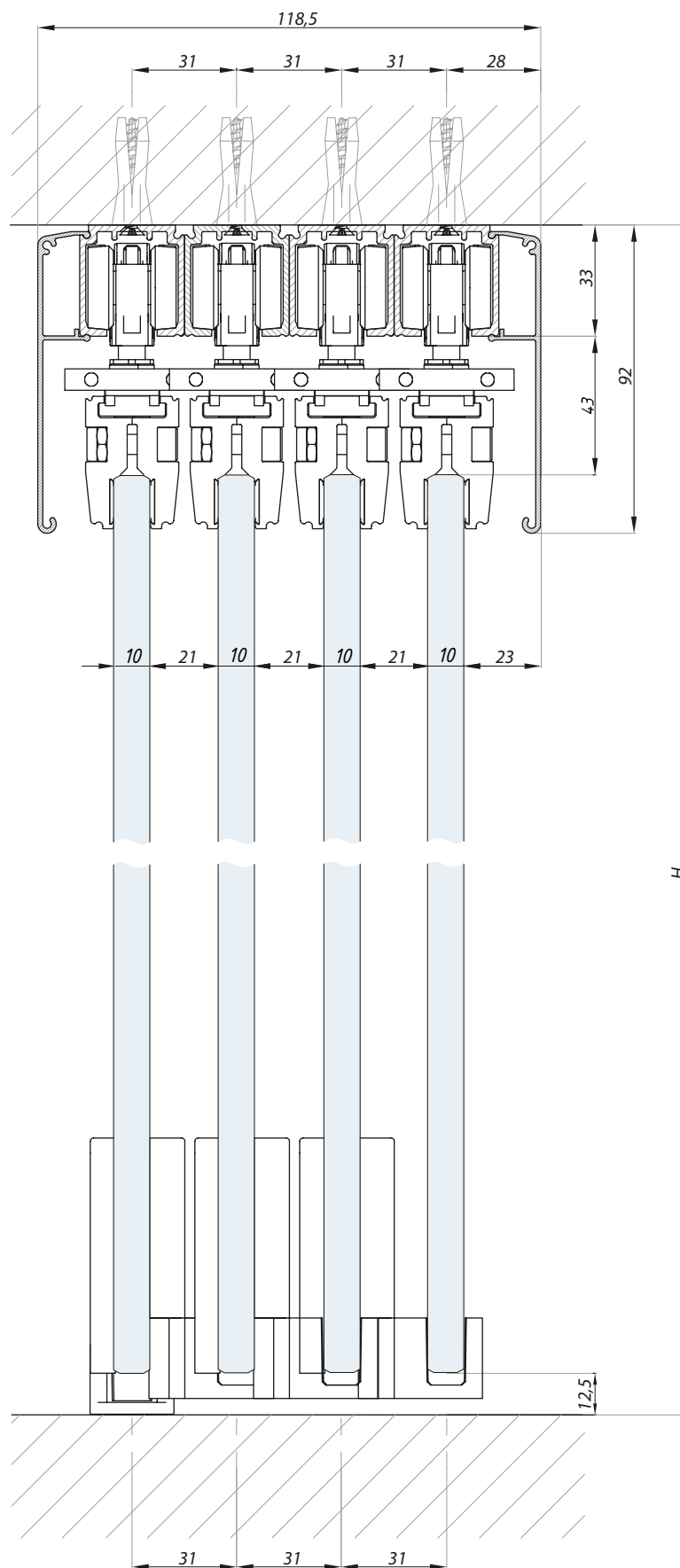

TERNO MULTI

Příprava skla pro vodítka

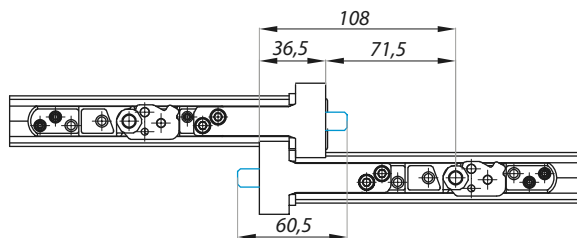
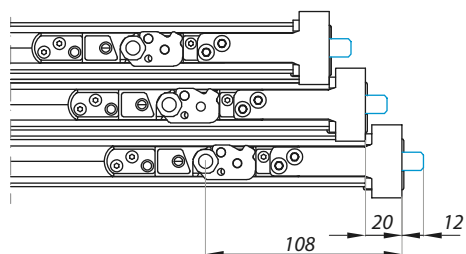
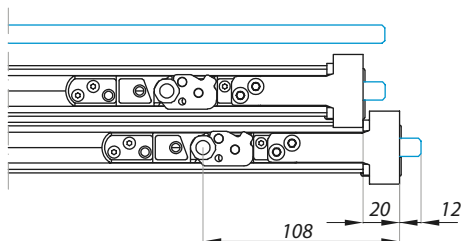
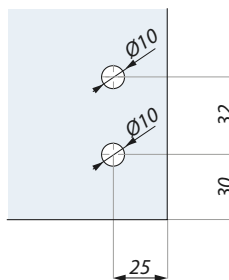
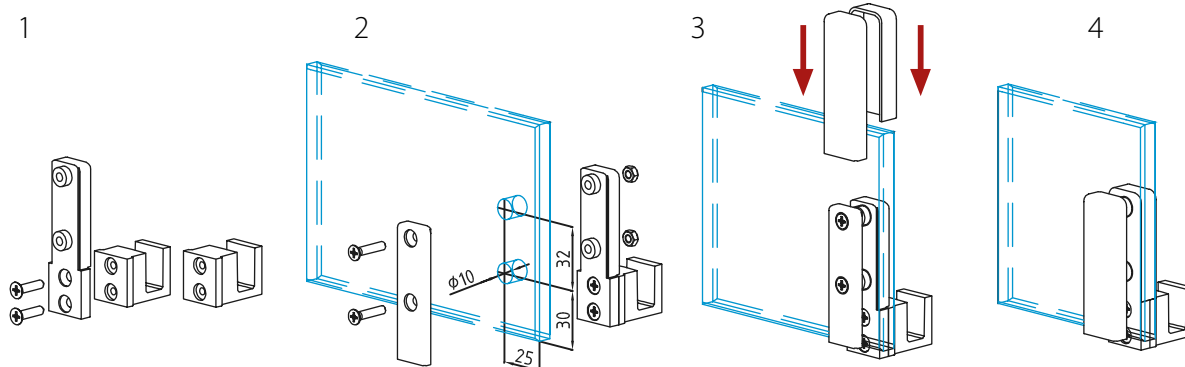

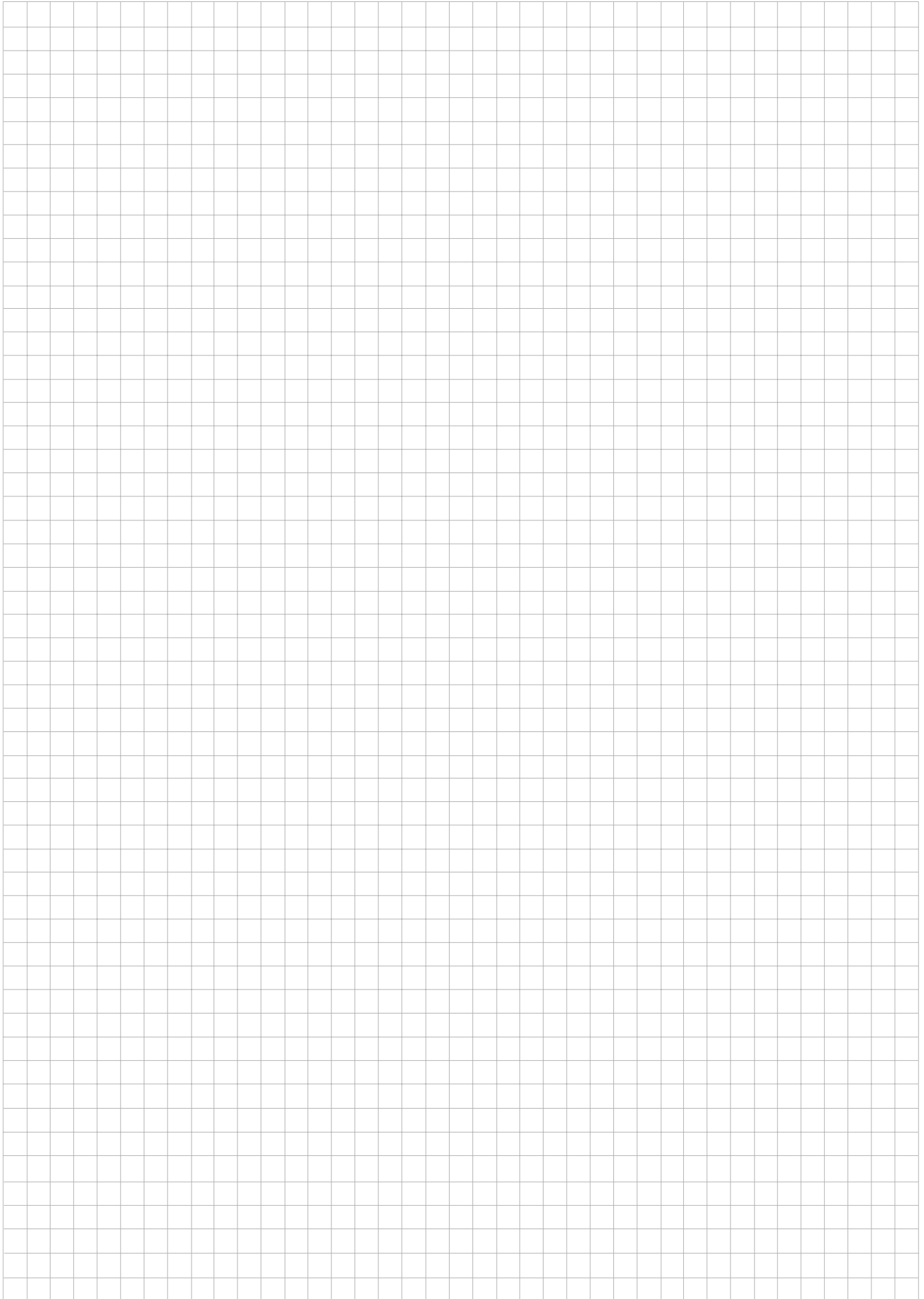



TERNO VETRO FRAME

Posuvný systém s rámovým profilem



TS-DFD-VF SET

Set příslušenství pro posuvný systém s oboustranným tlumeným dojezdem



Hydraulický
a pružinový tlumič



Kuličková ložiska

NOSNOST
SYSTÉMU (Kg):

80



TS-DFD-VF SET obsahuje	Ks
Komponenty pro montáž k rámu	1 set
Vozíky s integrovaným tlumičem	2
Podlahové vodítko	1

POZOR: Set neobsahuje hlavní kolejnici a kryt

min. šířka dveřního panelu (mm): 770

tloušťka skla (mm): 8

TS-TR-1280

Hlavní kolejnice, montáž do stropu

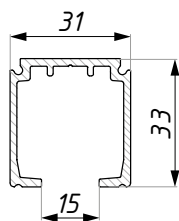

POVRCHOVÁ
ÚPRAVA:

BL

DĚLKY (mm):

1995

3000

4000

materiál: hliník

TS-TR-1359

Hlavní kolejnice, montáž na zeď

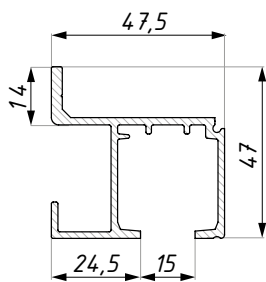

POVRCHOVÁ
ÚPRAVA:

BL

DĚLKY (mm):

1995

3000

4000

materiál: hliník

TSF-COV

Kryt kolejnice pro montáž na zeď

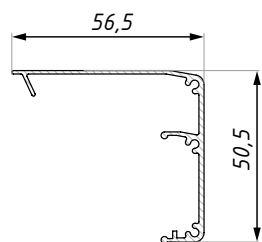

POVRCHOVÁ
ÚPRAVA:

BL

DĚLKY (mm):

2000

3000

4005

materiál: hliník

TSF-WMEC

Čelní záslepka pro kolejnici TS-TR-1359 s krytem TSF-COV, montáž na zeď, levá a pravá

POVRCHOVÁ
ÚPRAVA:

BL

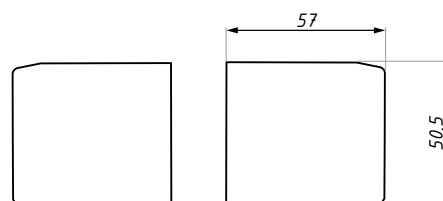

materiál: plast

TSF-HP

Horizontální dveřní profil systému VETRO FRAME

POVRCHOVÁ
ÚPRAVA:

BL

DĚLKY (mm):

2500

3000

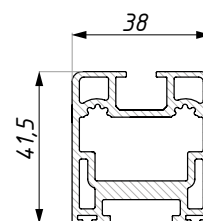

materiál: hliník

TSF-VP

Vertikální dveřní profil systému VETRO FRAME

POVRCHOVÁ
ÚPRAVA:

BL

DĚLKY (mm):

2300

2510

3000

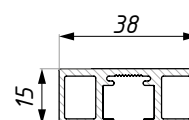

materiál: hliník

TSF-GASKET

Těsnění

DĚLKY (mm):

2600

3000

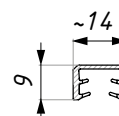

materiál: PVC

pro sklo (mm): 8

TSF-BRISTLE

Kartáčky pro systém VETRO FRAME

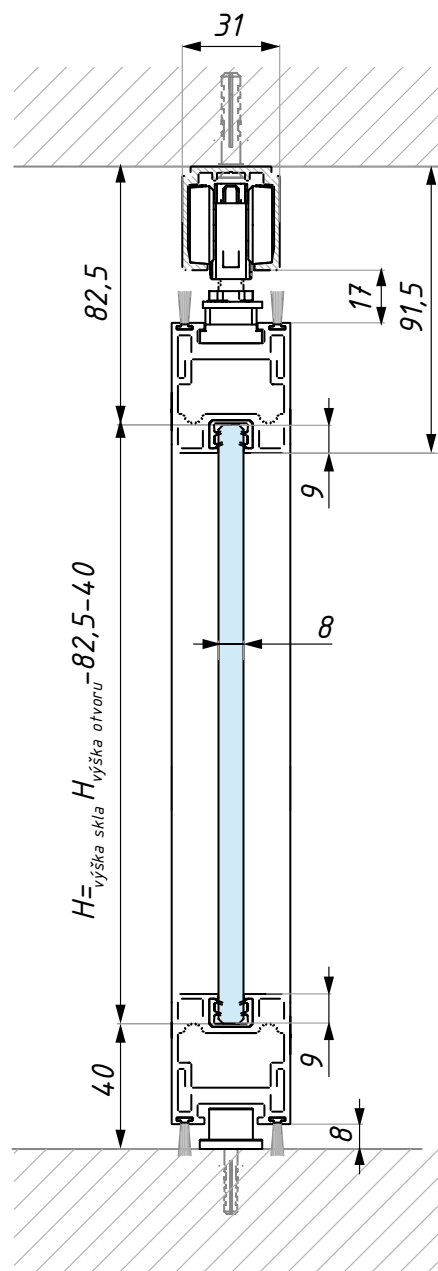
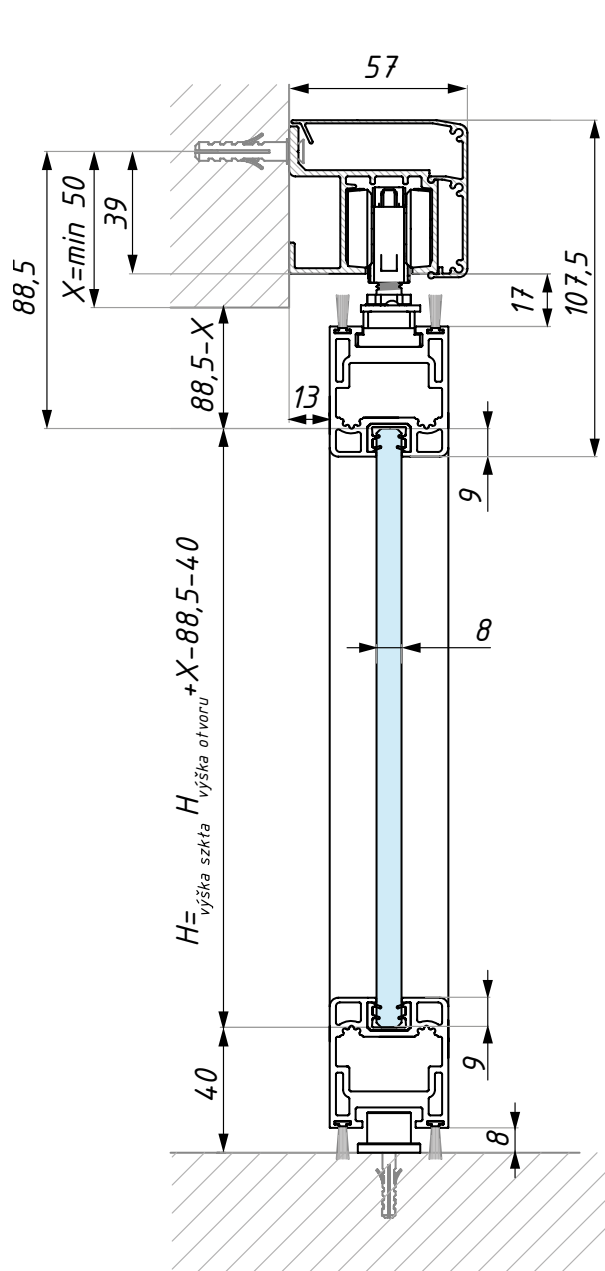

TERNO VETRO FRAME

Řez systémem VETRO FRAME

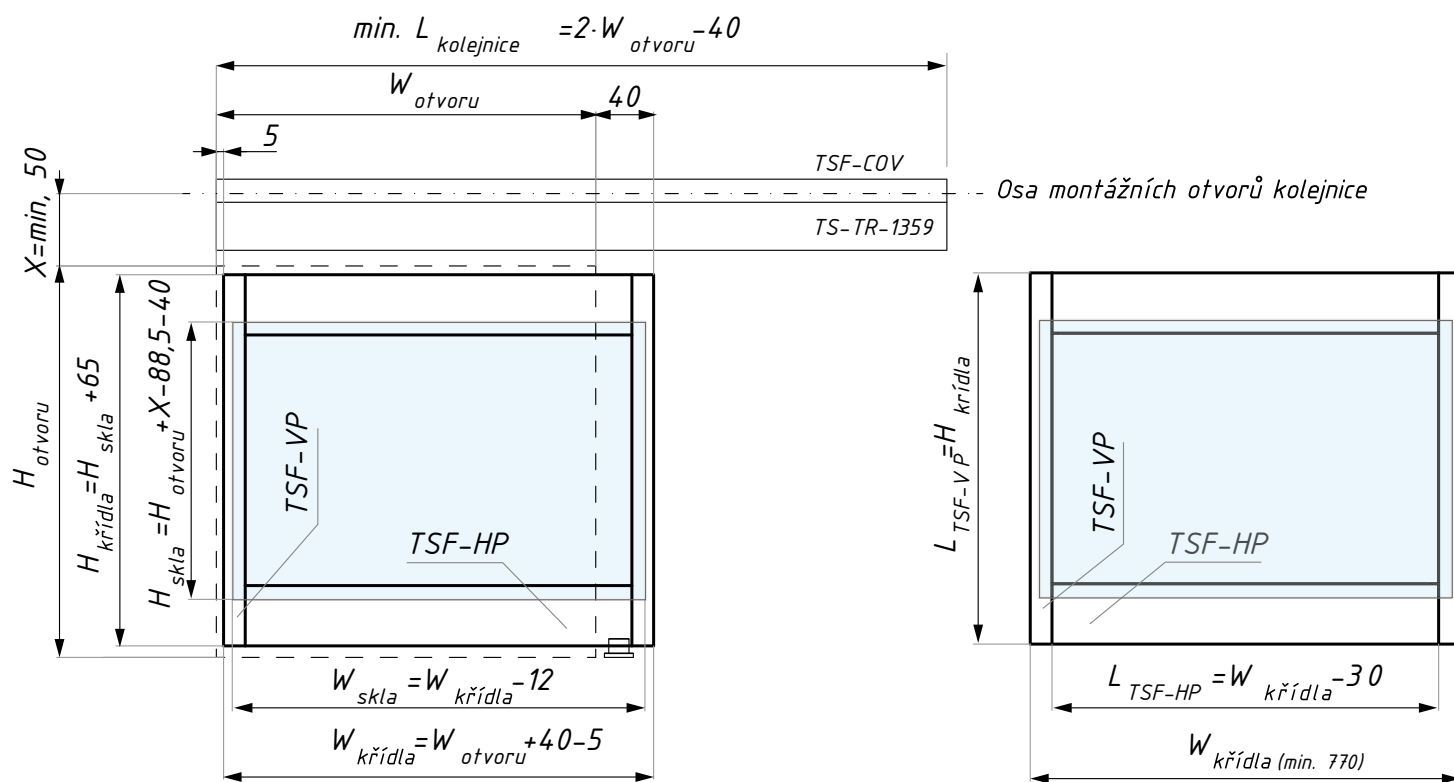

TERNO VETRO FRAME

Řez systémem VETRO FRAME





TERNO MAGIC²

Posuvný systém s rámovým profilem



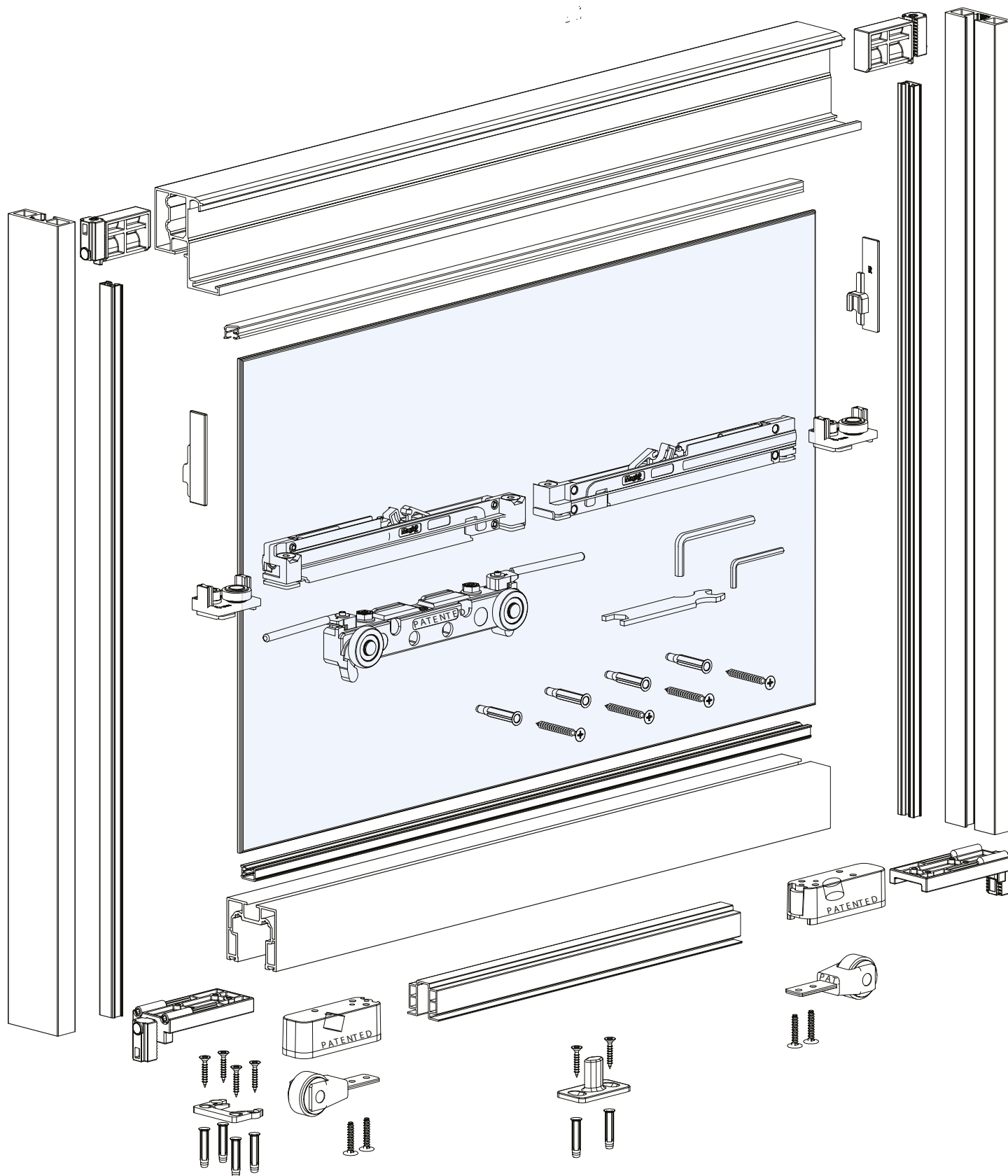

TS-M2F-SET1

Posuvný systém se skrytou vodící kolejnici a oboustranným tlumeným dojezdem

POVRCHOVÁ
ÚPRAVA:

BL

NA

RAL

NOSNOST
SYSTÉMU (Kg):

80

Oboustranný
tlumený dojezd

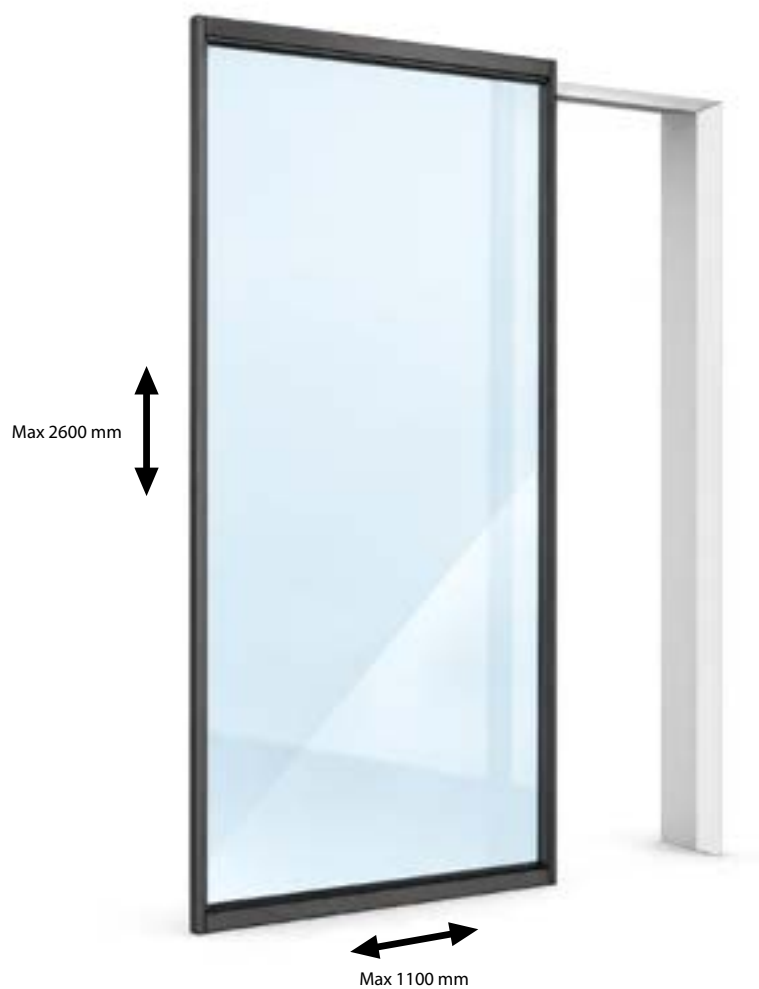

max. šířka dveří (mm): 1100
max. výška dveří (mm): 2600

tloušťka skla (mm): 8 - 8,5
materiál: hliník

TS-M2F-SET2

Posuvný systém se skrytou vodící kolejnici a oboustranným tlumeným dojezdem

POVRCHOVÁ
ÚPRAVA:

BL

NA

RAL

NOSNOST
SYSTÉMU (Kg):

80

01010

Oboustranný
tlumený dojezd



max. šířka dveří (mm): 1500
max. výška dveří (mm): 3000

tloušťka skla (mm): 8 - 8,5
materiál: hliník

UMÍSTĚNÍ PŘÍŠLUŠENSTVÍ

Standardní poloha křídla

$X = \text{Min. } 818 \text{ mm (L=850)}$
 $X = \text{Max. } 1468 \text{ mm (L=1500)}$

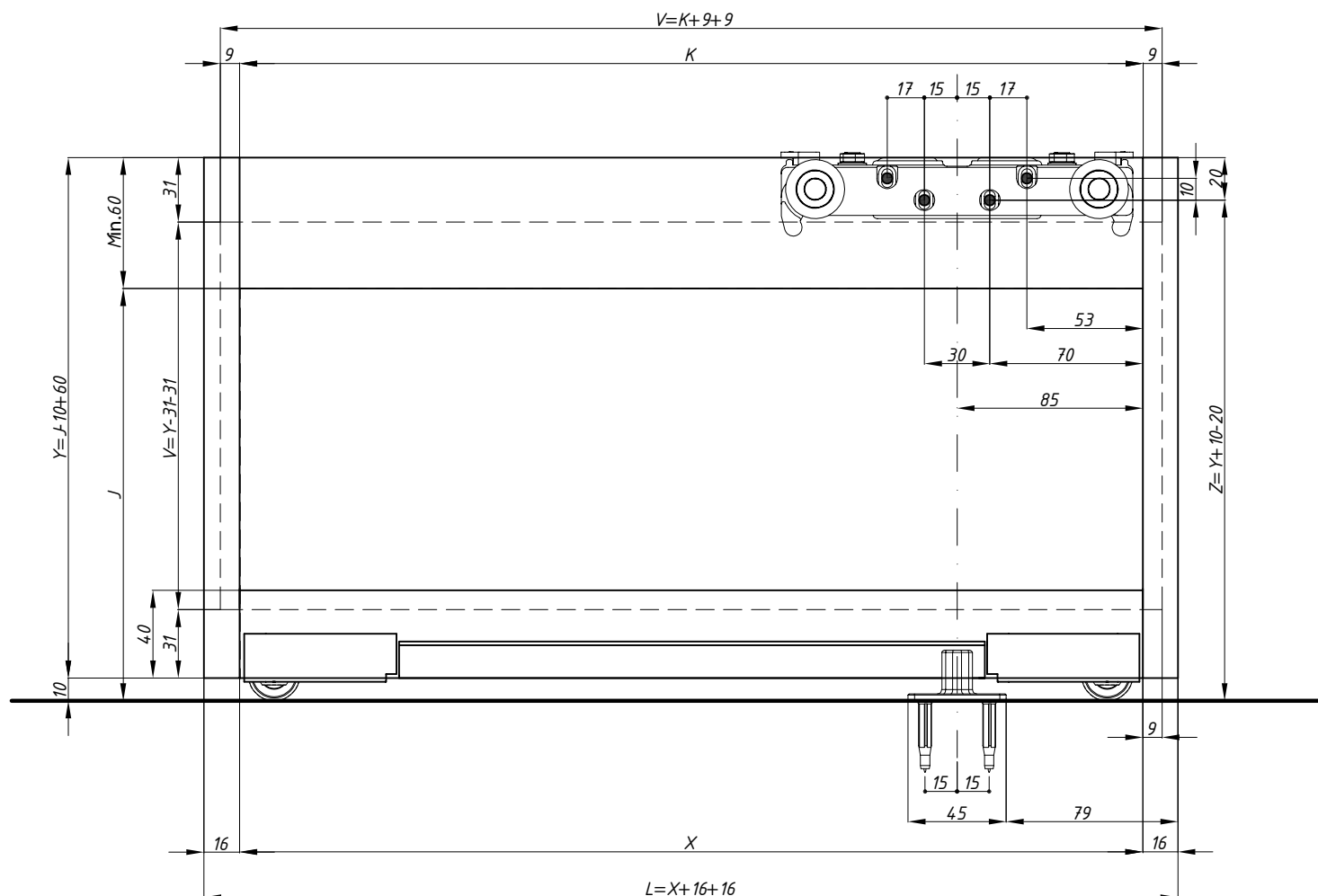

OTVÍRÁNÍ VLEVO

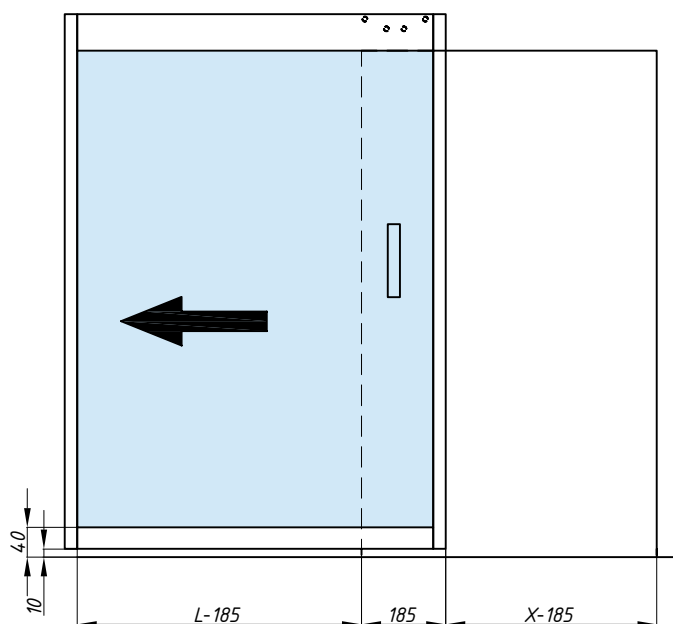

OTVÍRÁNÍ VPRAVO

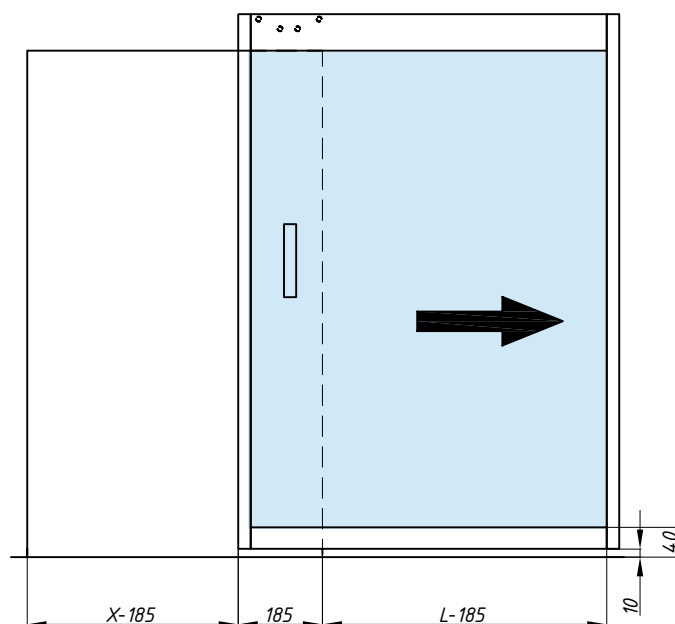

$X = \text{Min. } 632 \text{ mm } (L=850)$
 $X = \text{Max. } 1282 \text{ mm } (L=1500)$

UMÍSTĚNÍ PŘÍSLUŠENSTVÍ

Poloha křídla při maximální šířce průchodu

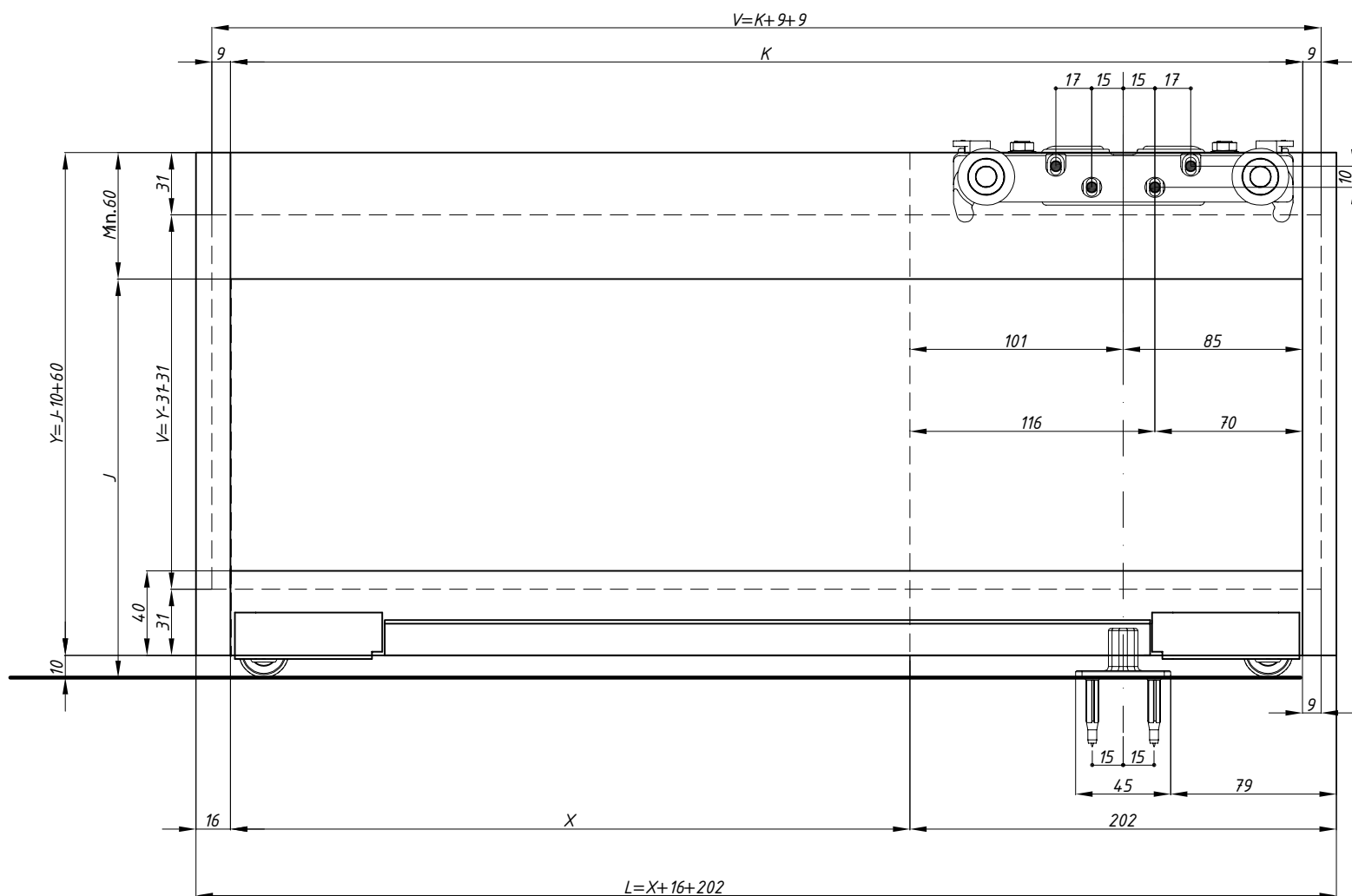

OTVÍRÁNÍ VLEVO

OTVÍRÁNÍ VPRAVO

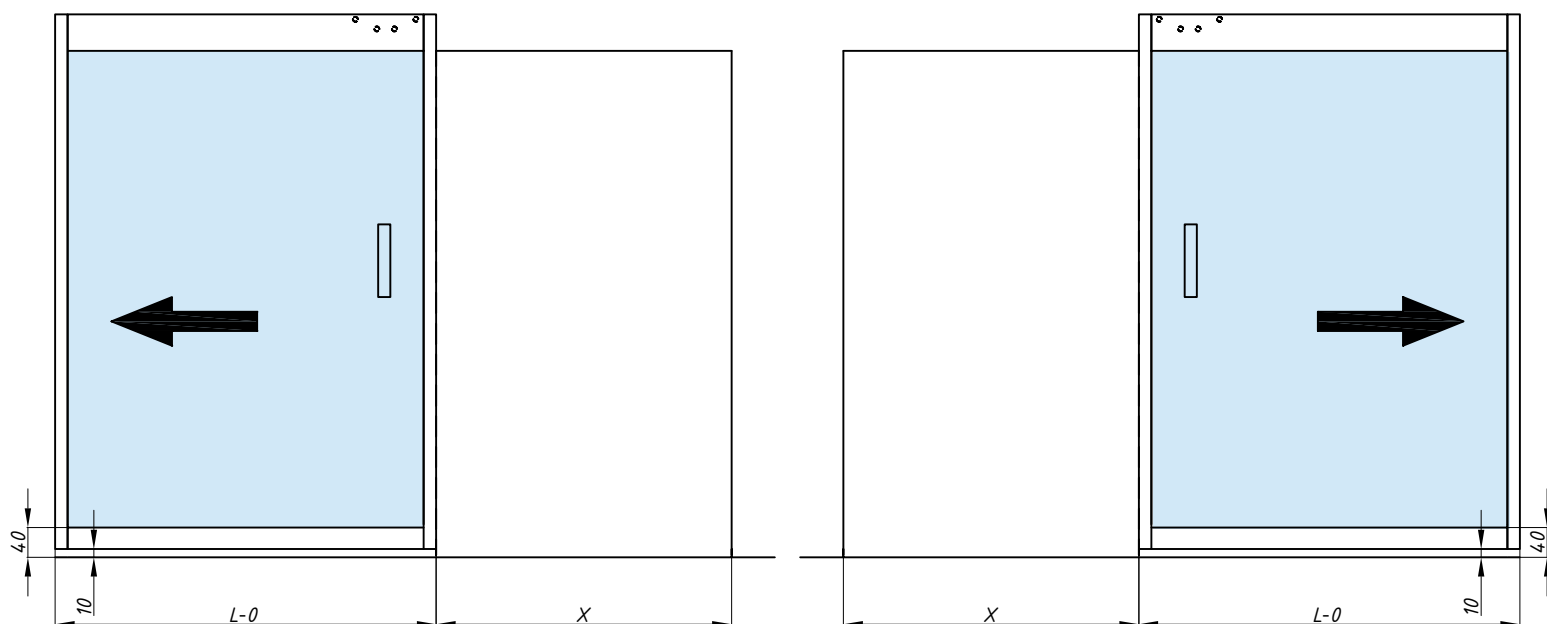

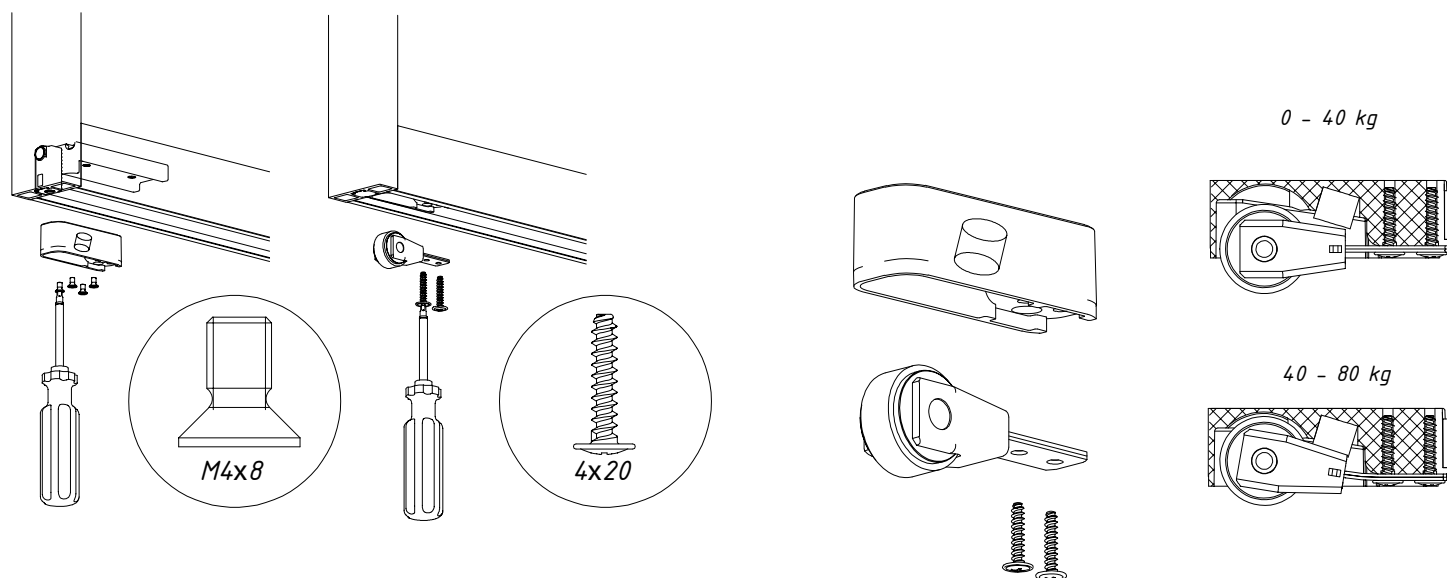

Koncový doraz

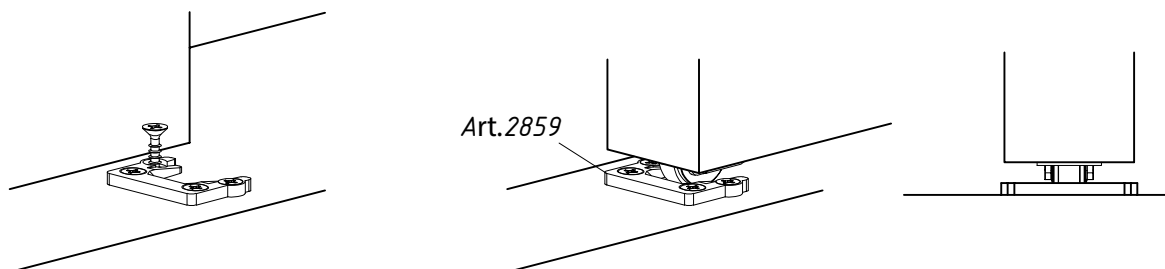

Hliníkový profil pro nerovné podlahy

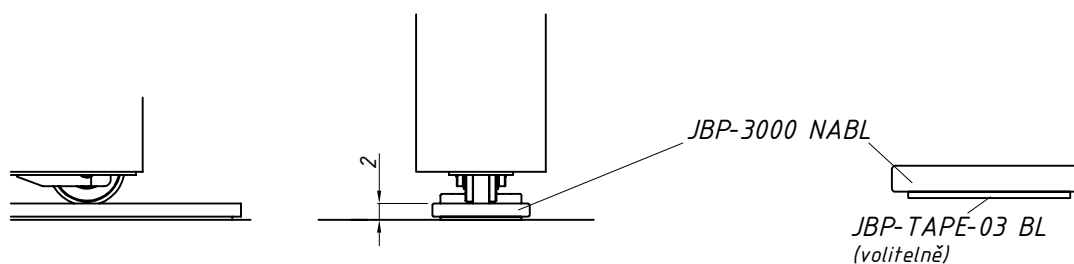

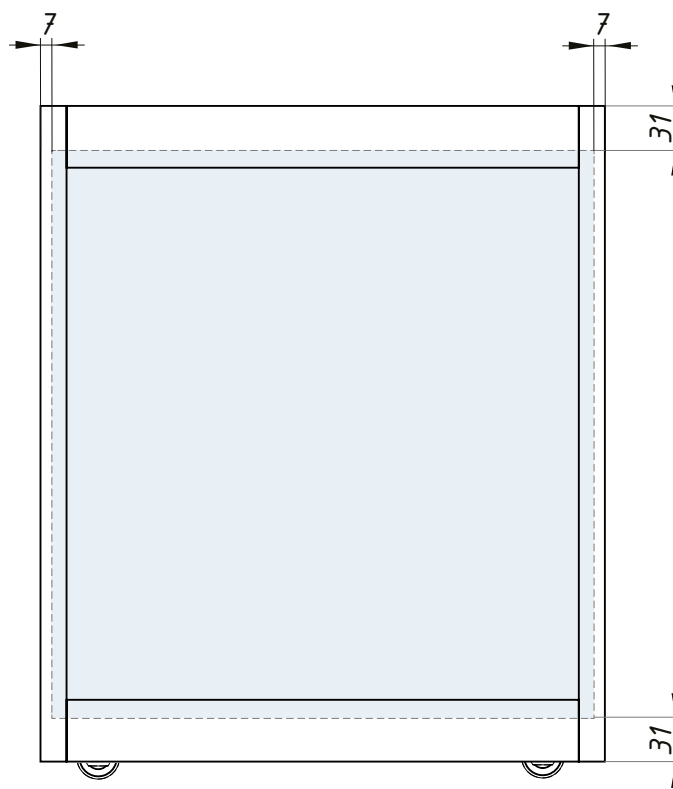
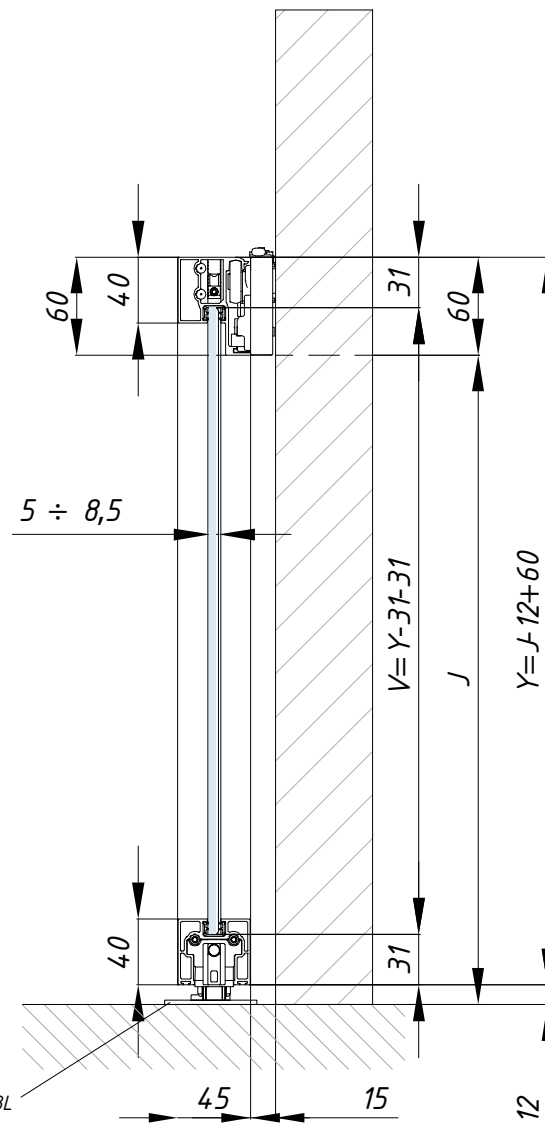
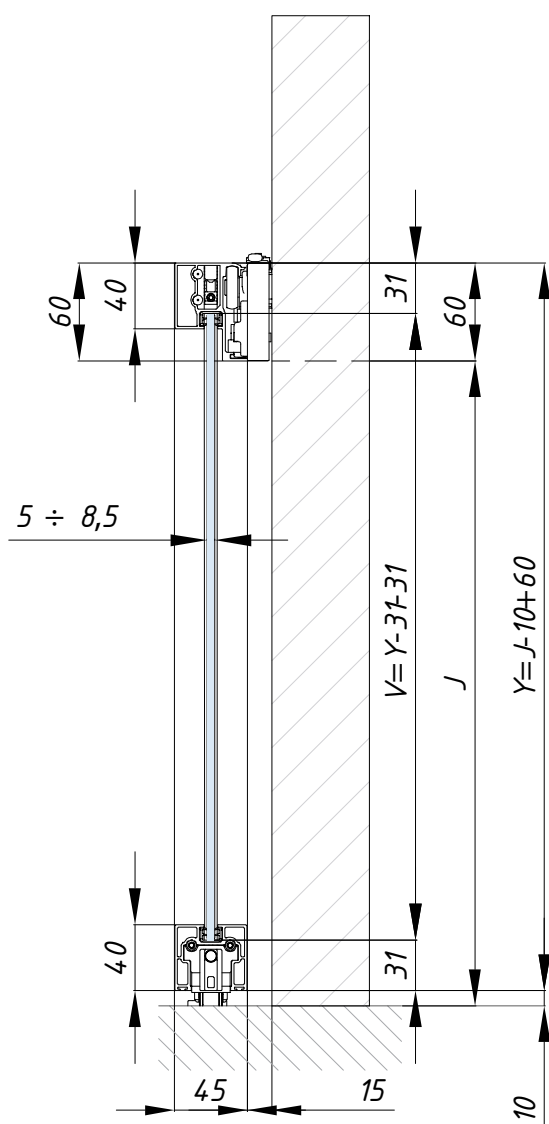

Příprava skla

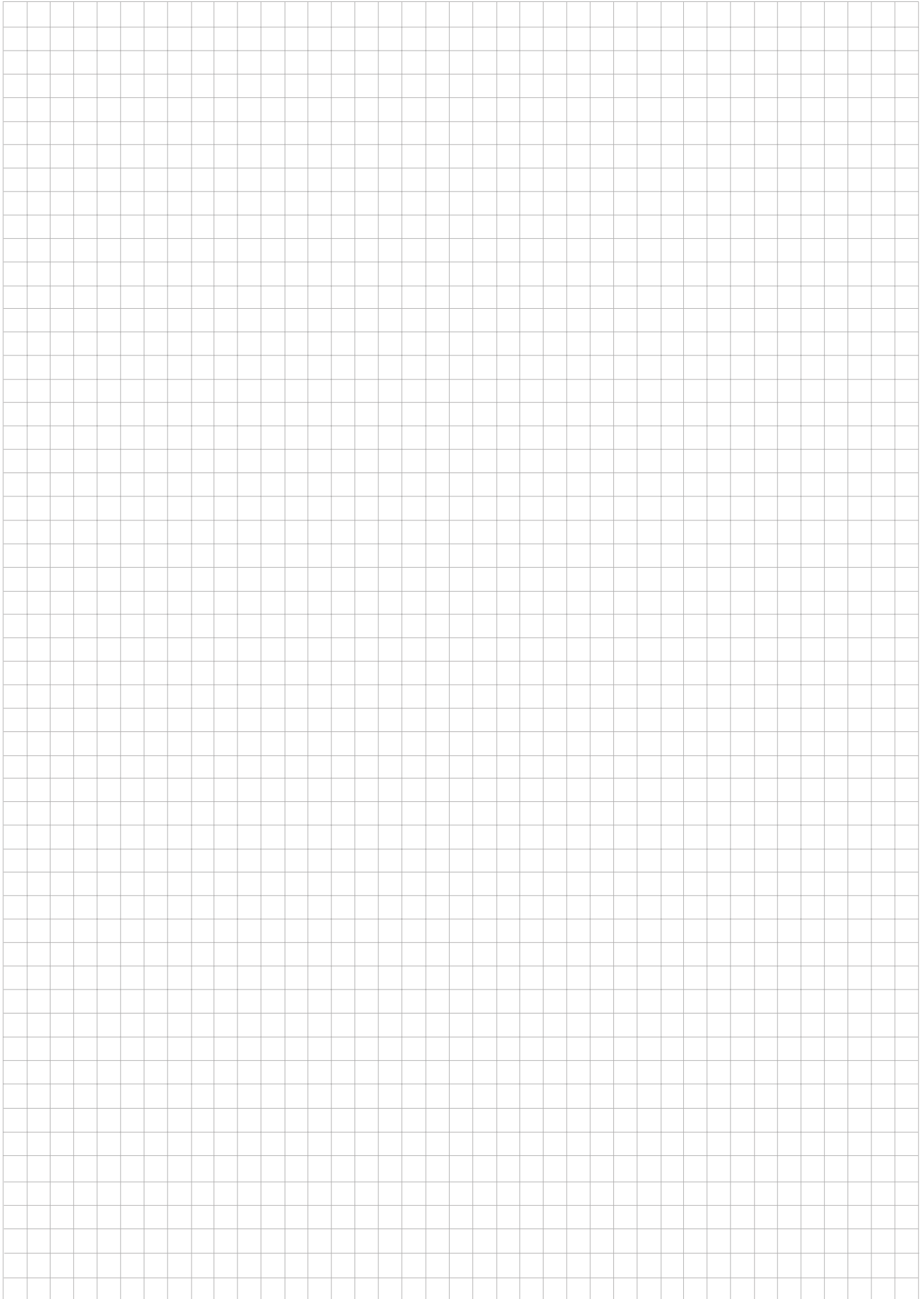



MILANO

Posuvný systém



SHR-WMSET

Set příslušenství posuvného systému MILANO, montáž do zdi

POVRCHOVÁ
ÚPRAVA:

SSS

NOSNOST
SYSTÉMU (Kg):

80

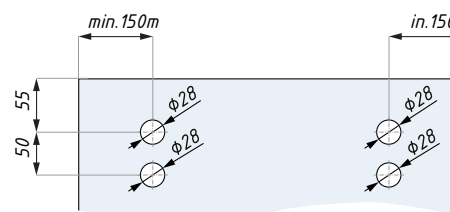
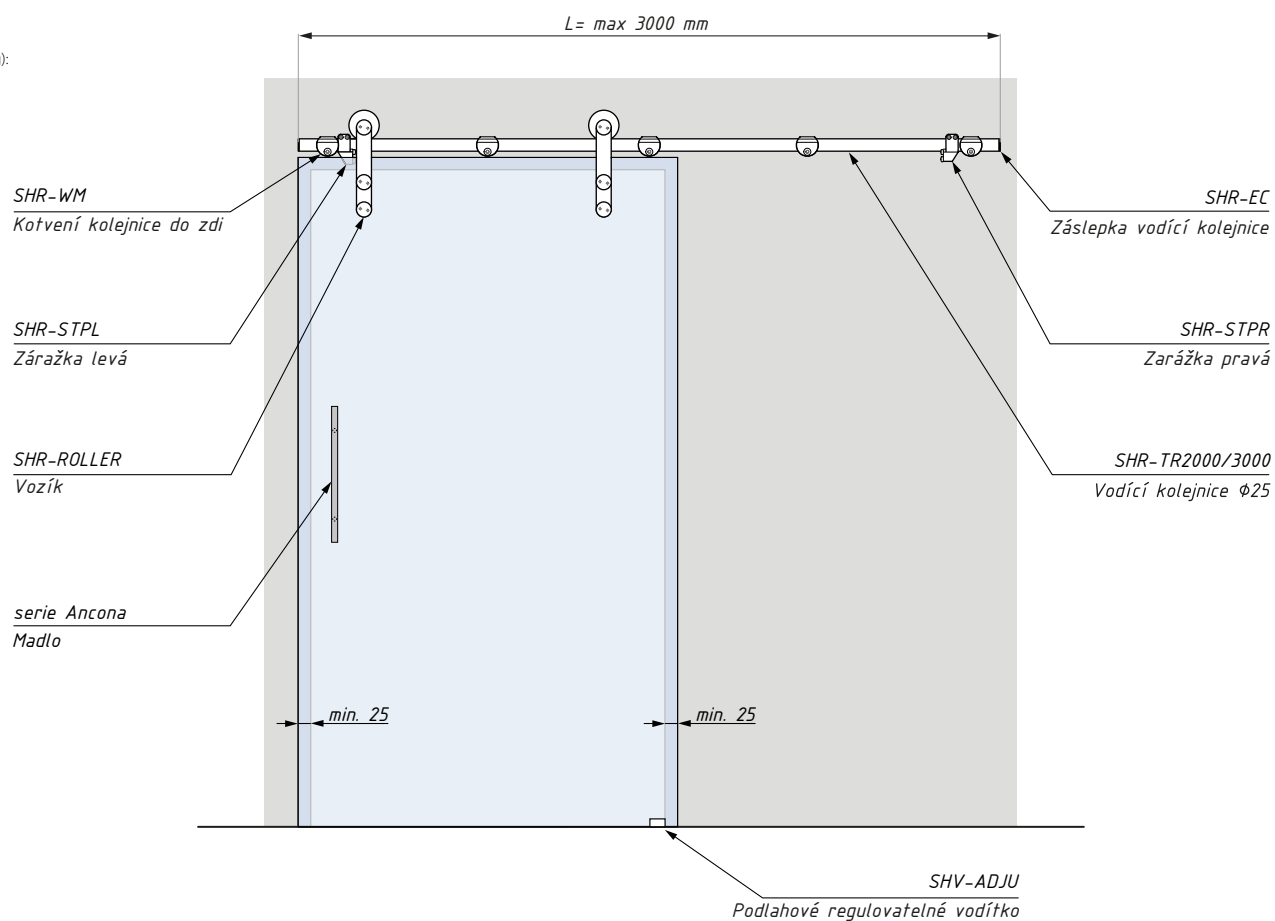

Příprava skla, posuvný panel

Set SHR-WMSET SSS obsahuje:	Ks
SHR-ROLLER vozík systému Milano	2
SHR-STPR zarážka, pravá	1
SHR-STPL zarážka levá	1
SHR-WM kotvení do zdi	5
SHV-ADJU regulovatelné podlahové vodítko	1
SHR-EC záslepka vodící kolejnice	2

POZOR: Set neobsahuje vodící kolejniční

Pro kolejniční délky 3000 mm doporučujeme použít 6 kotvicích bodů.

materiál: nerezová ocel

tloušťka skla (mm): 8; 10; 12
nosnost systému (kg): 80

SHR-TTGSET

Set příslušenství posuvného systému MILANO, montáž do skla

POVRCHOVÁ
ÚPRAVA:

SSS

NOSNOST
SYSTÉMU (kg):

80

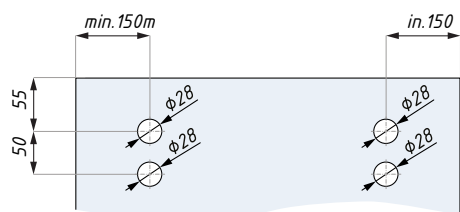
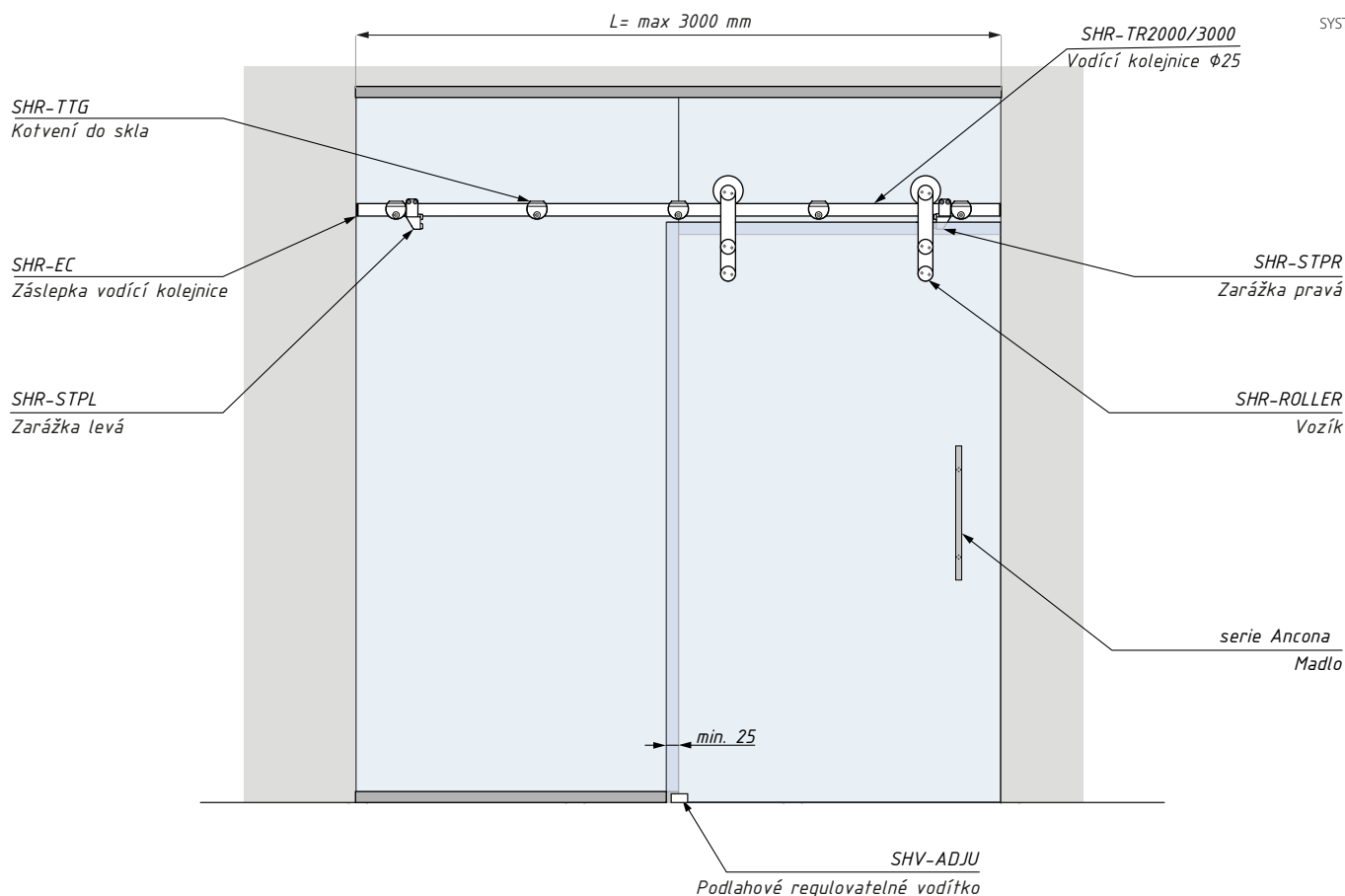

Příprava skla, posuvné křídlo

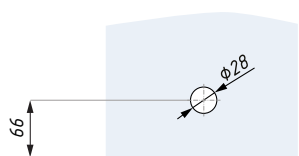

Příprava skla, nadsvětlík

Set SHR-TTGSET SSS obsahuje:	Ks
SHR-ROLLER vozík systému Milano	2
SHR-STPR zarážka, pravá	1
SHR-STPL zarážka levá	1
SHR-TTG kotvení do skla	5
SHV-ADJU regulovatelné podlahové vodítko	1
SHR-EC záslepka vodící kolejnice	2

POZOR: Set neobsahuje vodící kolejnici
Pro kolejnici délky 3000 mm doporučujeme použít 6 kotvících bodů.

tloušťka skla (mm): 8; 10; 12
nosnost systému (kg): 80

materiál: nerezová ocel

MILANO

Řezy

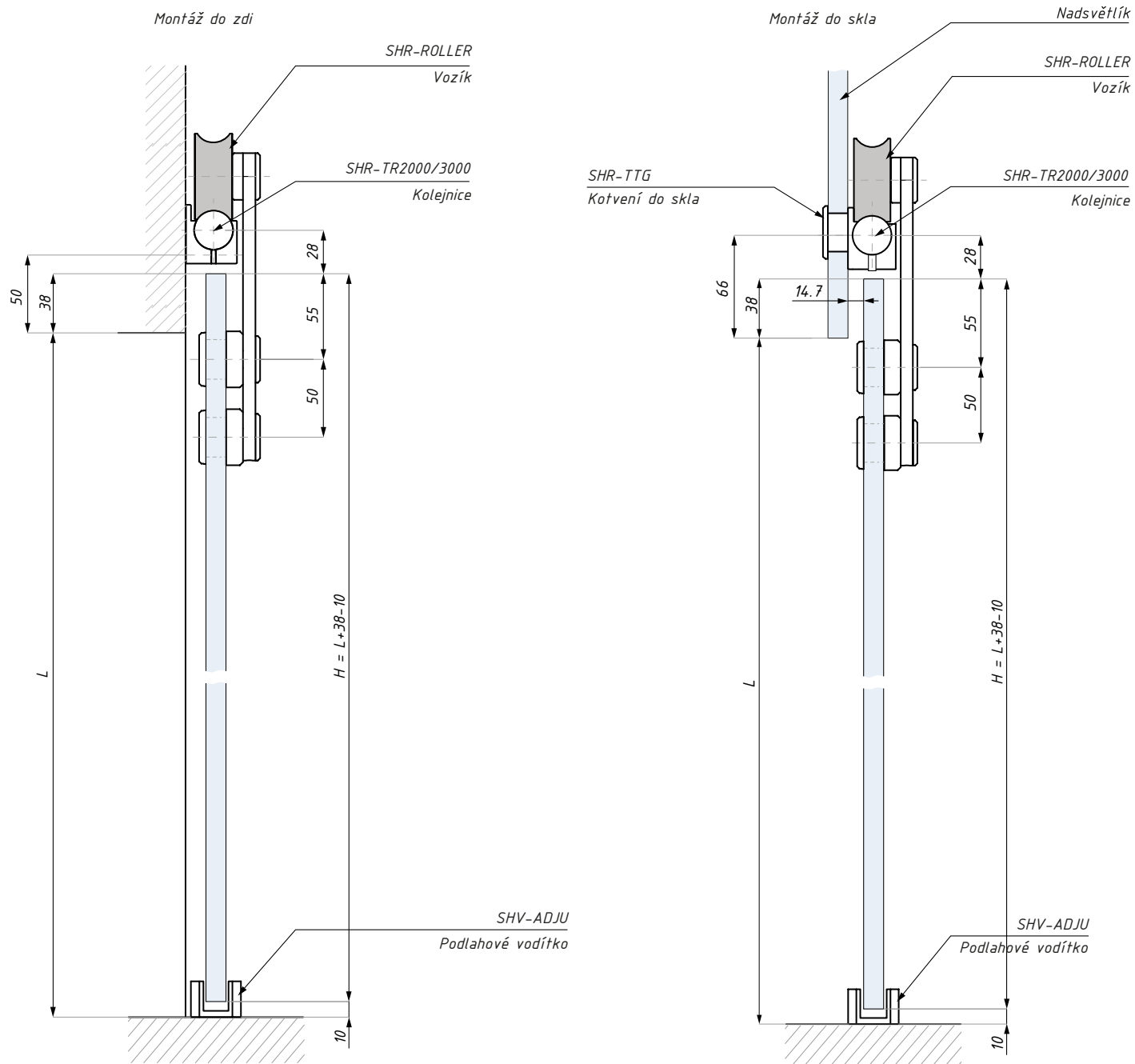

SHR-TR

Trubková vodící kolejnice

POVRCHOVÁ
ÚPRAVA:

SSS

DĚLKY (mm):

2000

3000

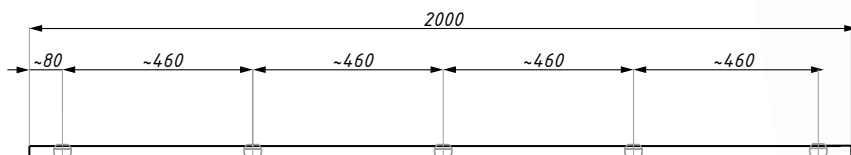

POZOR: Doporučené rozmístění a počet kotvících prvků do zdi SHR-WM nebo do skla SHR-TTG

Pro kolejnici délky 3000 mm doporučujeme použít 6 kotvících bodů

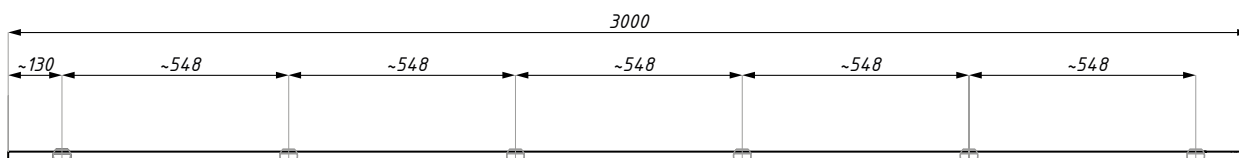

POZOR: Doporučené rozmístění a počet kotvících prvků do zdi SHR-WM nebo do skla SHR-TTG

Materiál: nerezova ocel

SHR-ROLLER

Vozík

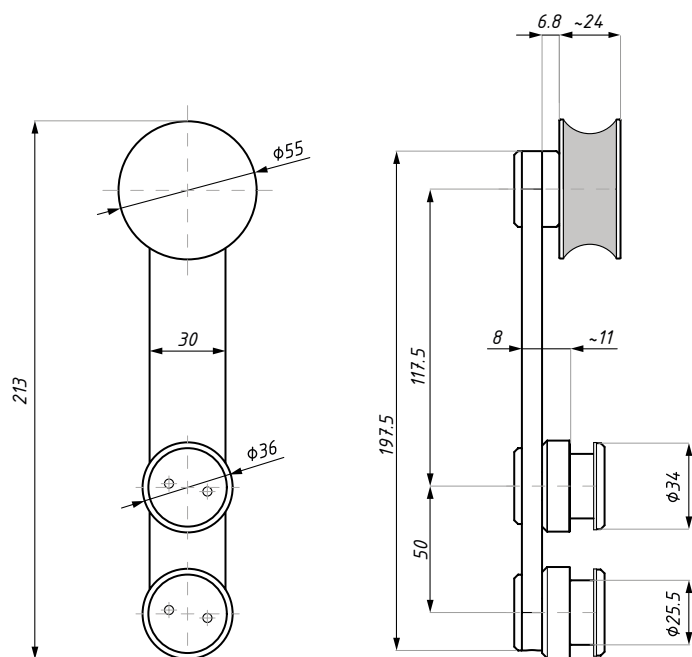

materiál: nerezova ocel

tloušťka skla (mm): 8; 10; 12

SHR-STPR

Zarážka, pravá

POVRCHOVÁ
ÚPRAVA:

SSS

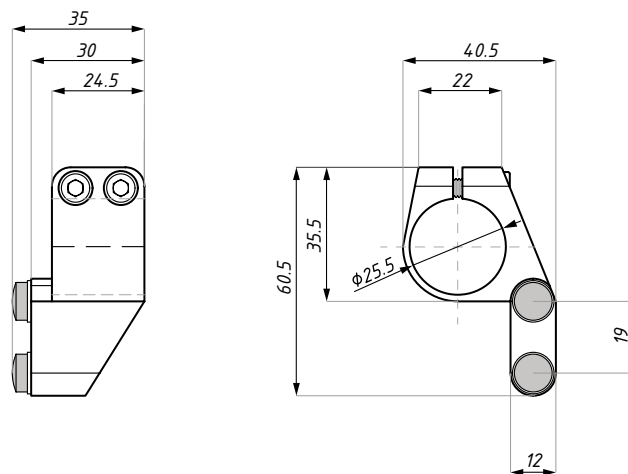

materiál: nerezova ocel

SHR-STPL

Zarážka, levá

POVRCHOVÁ
ÚPRAVA:

SSS

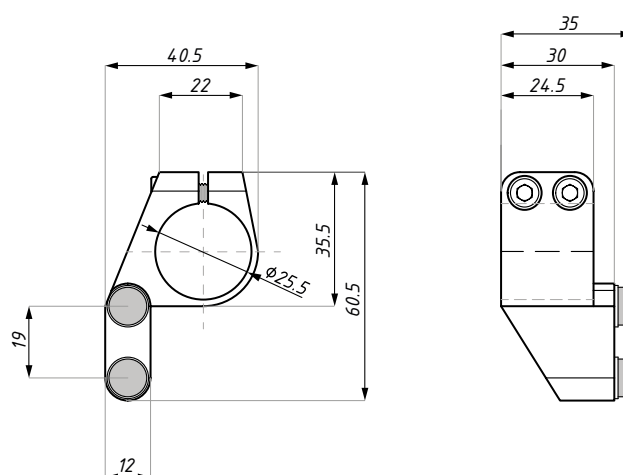

materiál: nerezova ocel

SHR-WM

Kotvení kolejničky do zdi

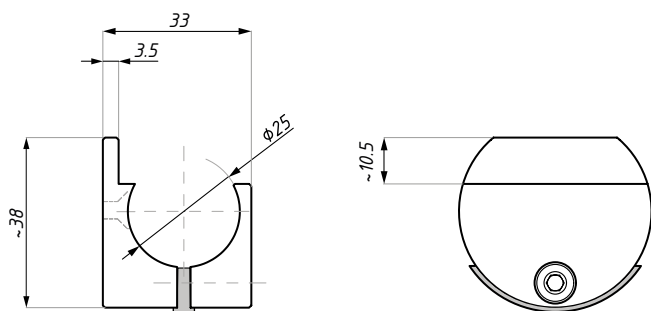

POVRCHOVÁ
ÚPRAVA:

SSS

materiál: nerezova ocel

SHR-TTG

Kotvení kolejničky do skla

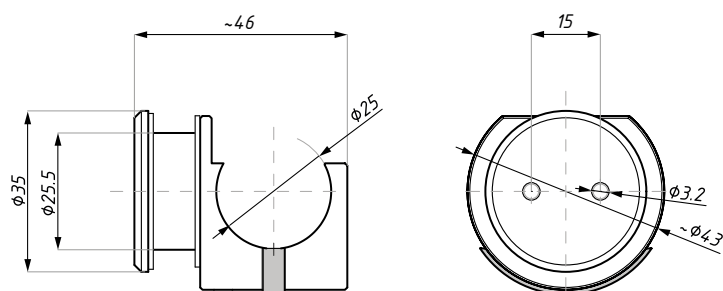

POVRCHOVÁ
ÚPRAVA:

SSS

tloušťka skla (mm): 8; 10; 12

materiál: nerezova ocel

SHR-CON

Spojka dvou vodících kolejniček

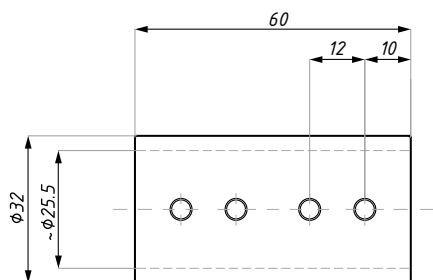

materiál: nerezova ocel

SHV-ADJU

Regulovatelné podlahové vodítko

POVRCHOVÁ
ÚPRAVA:

SSS

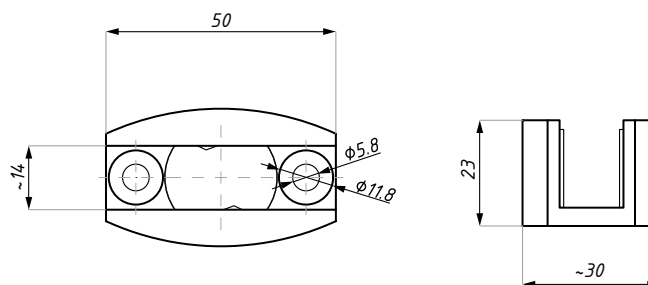

materiál: nerezova ocel

tloušťka skla (mm): 8; 10; 12

SHR-EC

Záslepka kolejniče

POVRCHOVÁ
ÚPRAVA:

SSS

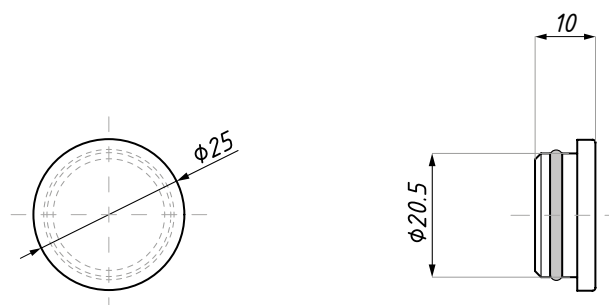

materiál: hliník

délka (mm): 3000

SHV-MSD

Boční kotvení kolejniče do zdi

POVRCHOVÁ
ÚPRAVA:

SSS

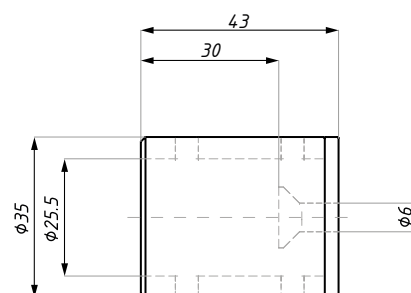

materiál: hliník, ocel, polyacetal, nylon

obsahuje těsnění pro sklo 8, 10 a 12 mm

SHR-CM

Kotvení kolejnice do stropu

POVRCHOVÁ
ÚPRAVA:

SSS

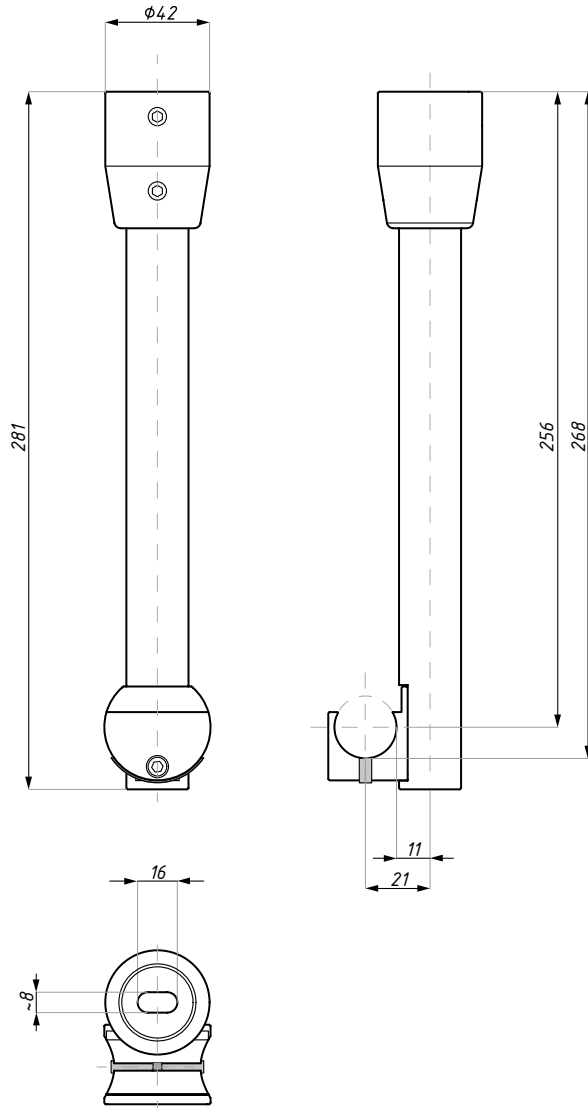

materiál: nerezova ocel

MILANO

Varianty montáže do zdi posuvného systému

Jednokřídlý posuvný systém, montáž do zdi

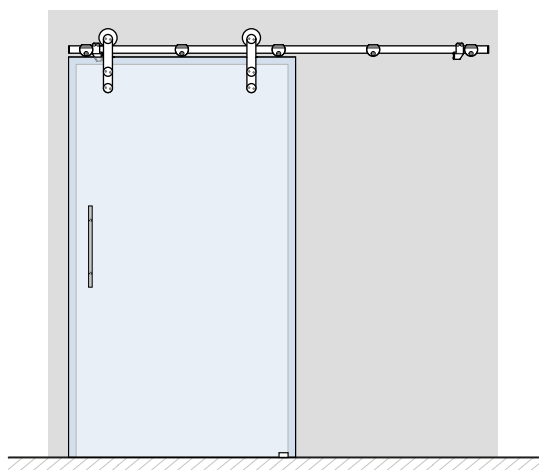

Dvoukřídlý posuvný systém, montáž do zdi

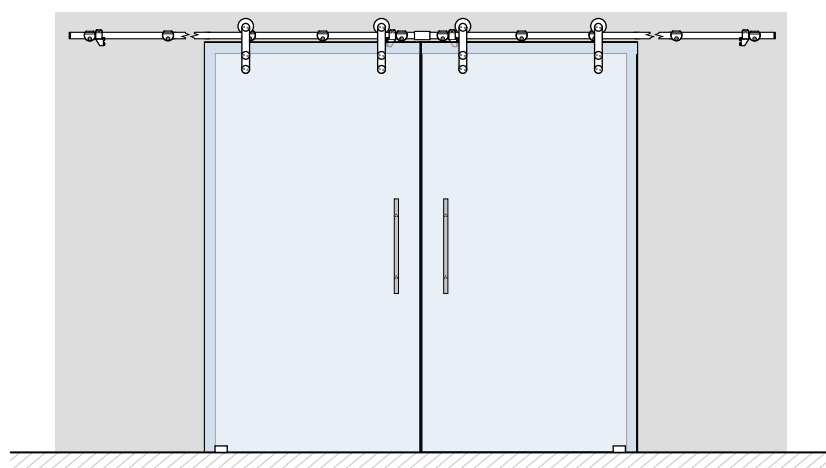

MILANO

Varianty montáže do skla posuvného systému

Jednokřídlý posuvný systém, montáž do skla

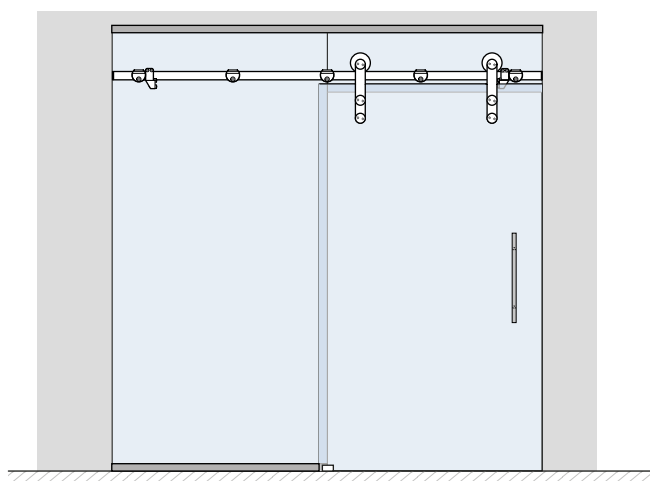

Dvoukřídlý posuvný systém, montáž do skla

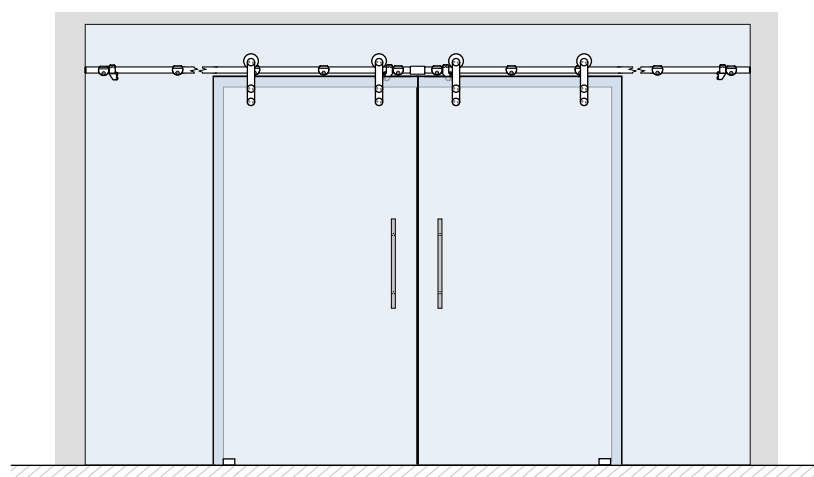



TODI

Příslušenství pro posuvné systémy



MSC7/24

Madlo pro posuvné dveře (do pouzdra) s výklopným háčkem

POVRCHOVÁ
ÚPRAVA:

AX

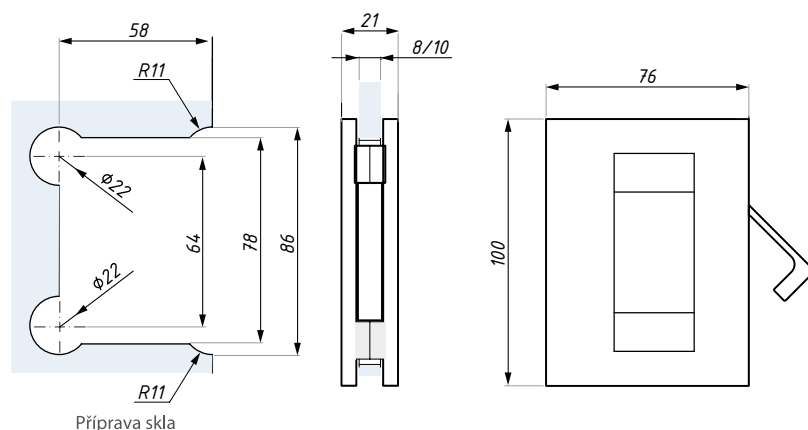

Příprava skla

materiál: hliník

tloušťka skla (mm): 8; 10

MSC8/24

Madlo pro posuvné dveře (do pouzdra) s výklopným háčkem, do drážky

POVRCHOVÁ
ÚPRAVA:

AX

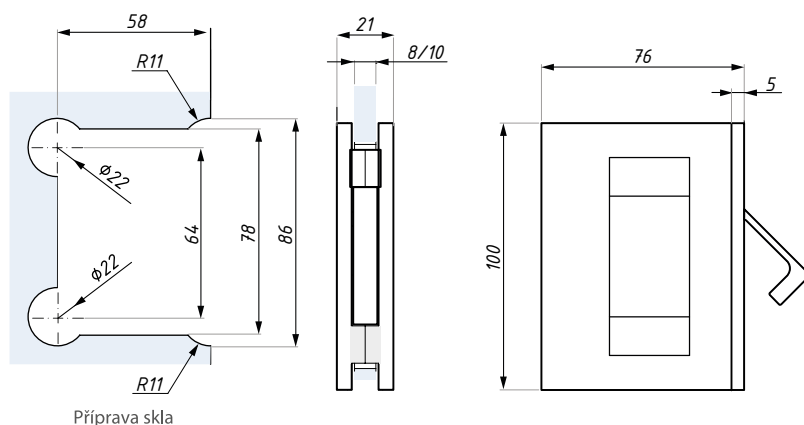

Příprava skla

materiál: hliník

tloušťka skla (mm): 8; 10

TGL90

Hákový zámek pro posuvné dveře s funkcí uzamykání a madlem

POVRCHOVÁ
ÚPRAVA:

SSS

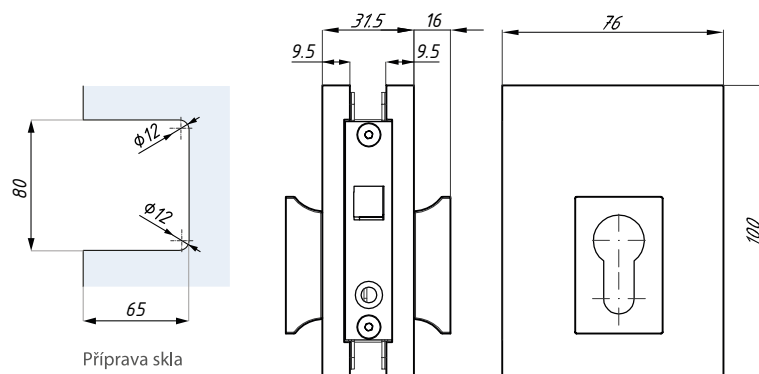

Příprava skla

tloušťka skla (mm): 8; 10; 12
materiál: nerezová ocel

neobsahuje cylindrickou vložku
obsahuje protikus do zdi

TGS90

Protikus k zámku TGL90

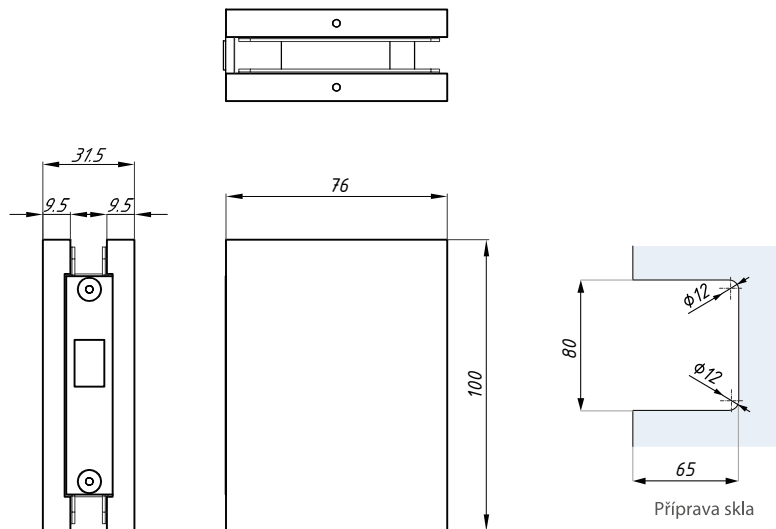

POVRCHOVÁ
ÚPRAVA:

SSS

tloušťka skla (mm): 8; 10; 12

materiál: nerezova ocel

TGPH80

Madlo pro posuvné dveře

DOPRODEJ

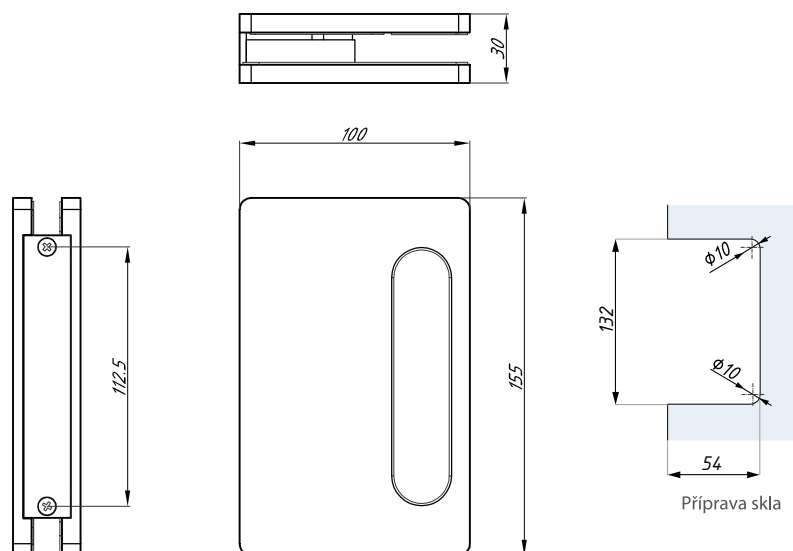

POVRCHOVÁ
ÚPRAVA:

SC

AX

tloušťka skla (mm): 8; 10

materiál: hliník

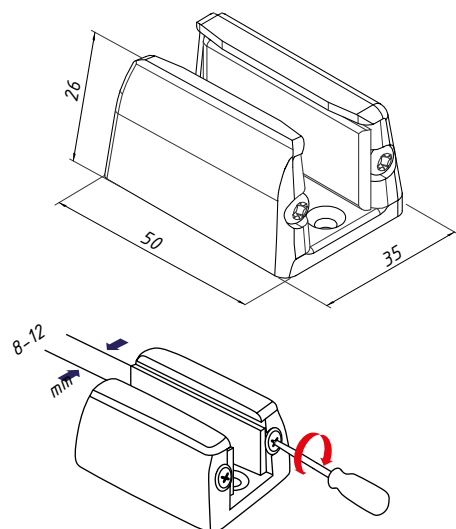

TGADJ-U

Plynule regulovatelné podlahové vodítko

POVRCHOVÁ
ÚPRAVA:

SC



Plynule regulovatelné podlahové vodítko, pro sklo od 8 mm do 12 mm

tloušťka skla (mm): 8-12

materiál: slitina zinku

