



LINEA ORO

Zlaté kování

TGAHN821OS

Regulovatelný závěs s bočním kotvením (sklo - zeď 90°)

POVRCHOVÁ
ÚPRAVA:

LM

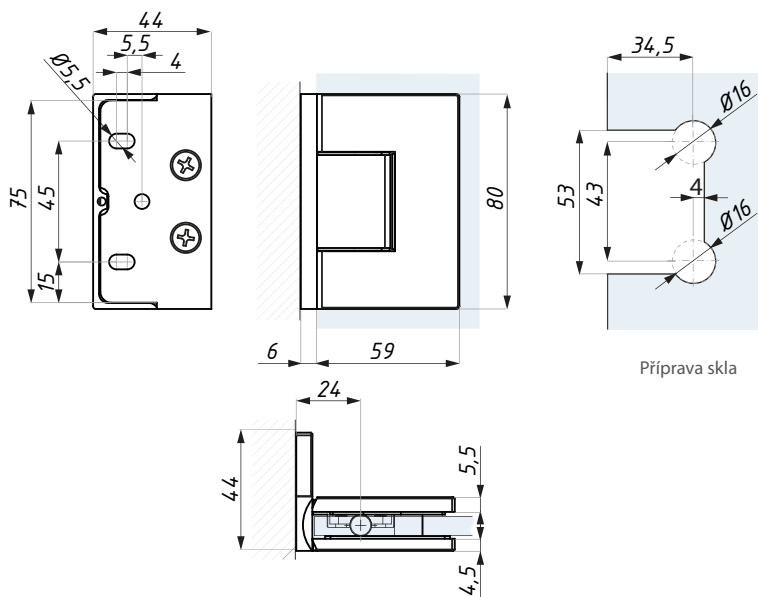

Příprava skla

Poznámka: skryté montážní šrouby

dop. utahovací moment (Nm): 10

max. šířka křídla pro pár závěsů (mm): 750

tloušťka skla (mm): 6; 8

max. váha skla na jeden pár závěsů (kg): 45

materiál: mosaz

TGAHN801

Regulovatelný závěs (sklo - zeď 90°)

POVRCHOVÁ
ÚPRAVA:

LM

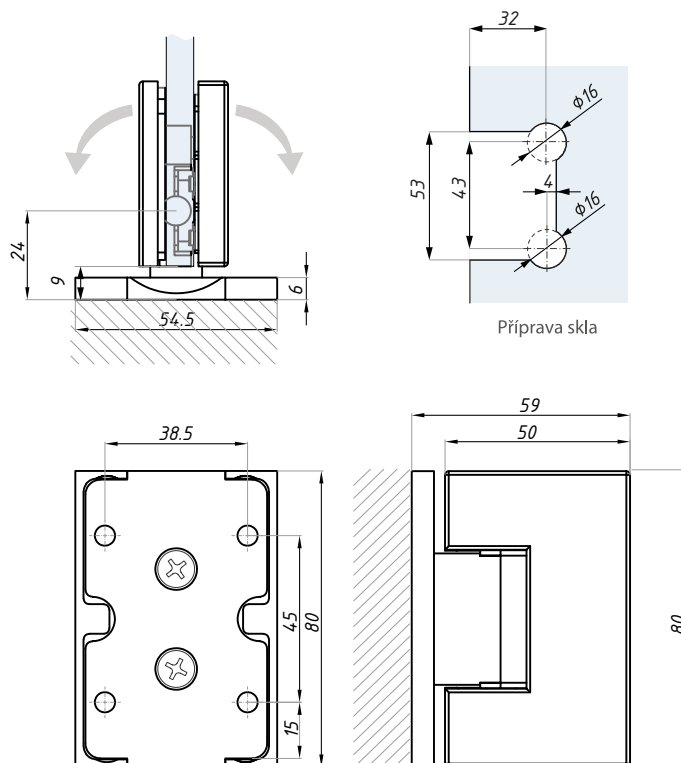

Příprava skla

Poznámka: skryté montážní šrouby

dop. utahovací moment (Nm): 10

max. šířka křídla pro pár závěsů (mm): 750

tloušťka skla (mm): 6; 8

max. váha skla na jeden pár závěsů (kg): 45

materiál: mosaz

TGAH802

Regulovatelný závěs (sklo - sklo 180°)

POVRCHOVÁ
ÚPRAVA:

LM

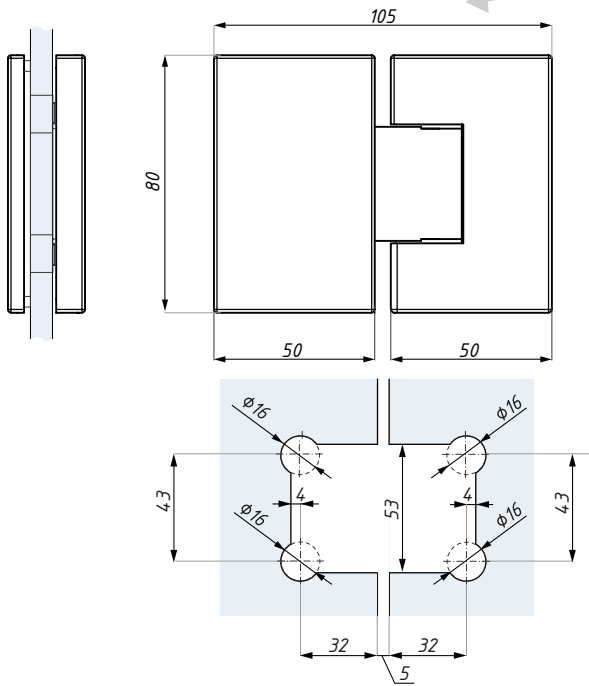

Příprava skla

materiál: mosaz

max. šířka křídla pro pár závěsů (mm): 750

dop. utahovací moment (Nm): 10

max. váha skla na jeden pár závěsů (kg): 45

tloušťka skla (mm): 6; 8

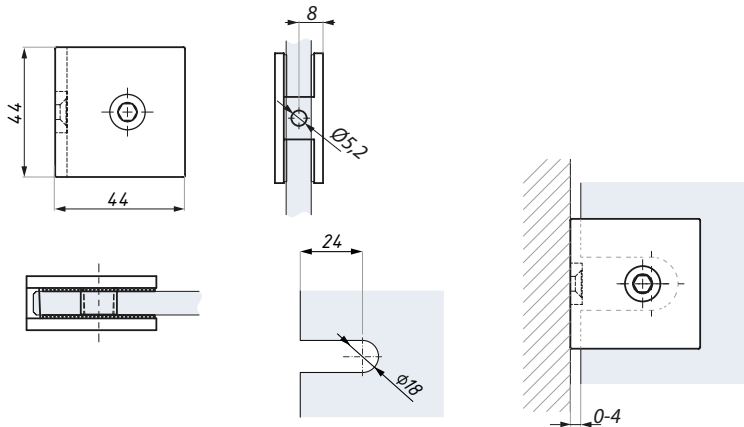

Příprava skla



JHSC701

Standardní úchyt (sklo - zed'), H=44 mm

POVRCHOVÁ
ÚPRAVA:

24K



dop. utahovací moment (Nm): 10

materiál: mosaz

tloušťka skla (mm): 8, 10, 12

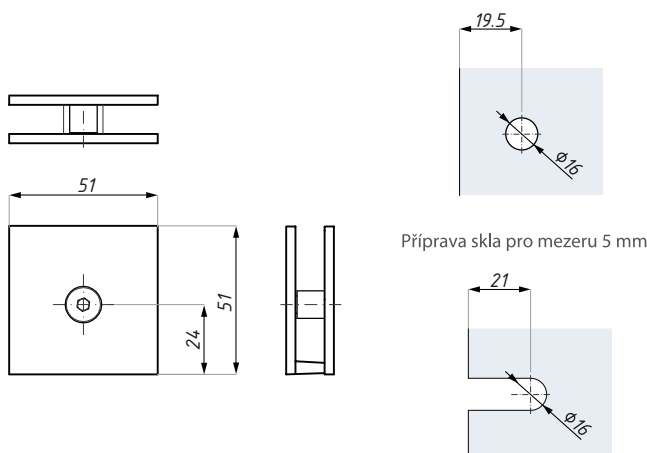

Příprava skla pro mezeru 5 mm

Příprava skla pro mezeru 0-5 mm

TGSC701

Standardní úchyt (sklo - zed'), H=51 mm

POVRCHOVÁ
ÚPRAVA:

LM



dop. utahovací moment (Nm): 10

materiál: mosaz

tloušťka skla (mm): 8, 10, 12

TGSC501

Standardní úchyt (sklo - zed), H=72 mm

POVRCHOVÁ
ÚPRAVA:

LM

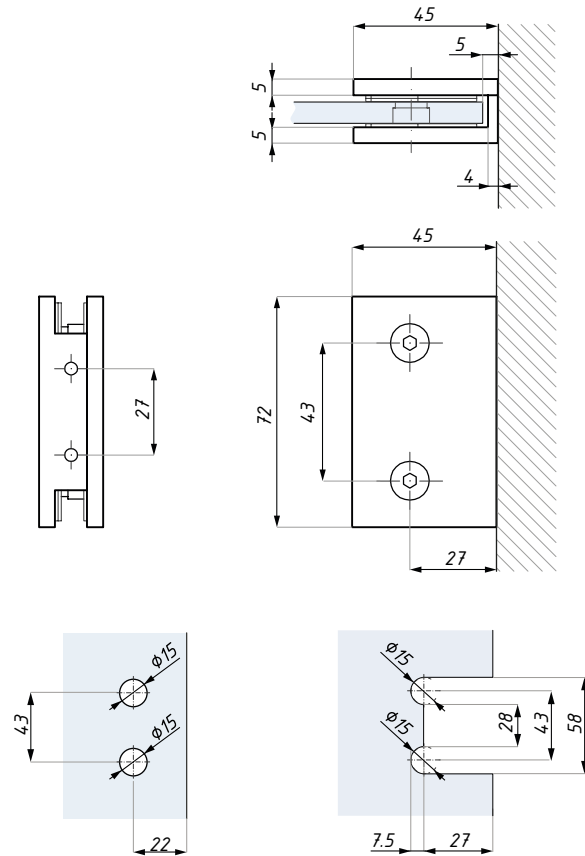
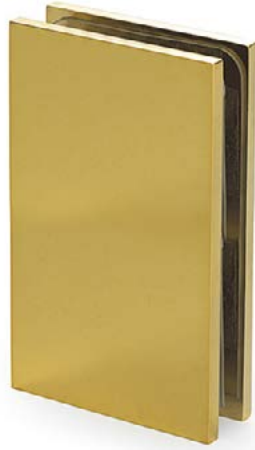

dop. utahovací moment (Nm): 10

tloušťka skla (mm): 8, 10, 12

materiál: mosaz

ETNA ORO

Levý nebo pravý závěs je určován pozicí postavy na schématech.

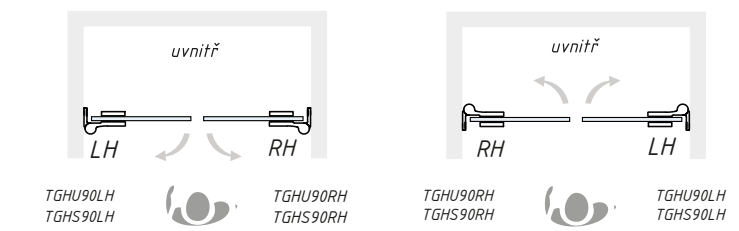

Závěsy (zed' - sklo)

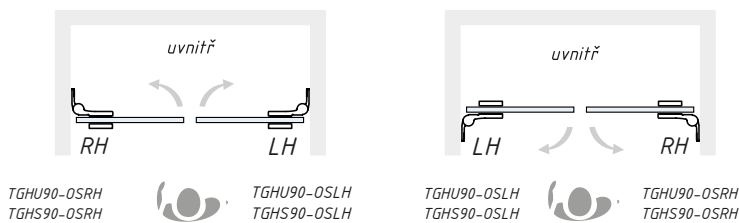

Závěsy (zed' - sklo), boční montáž

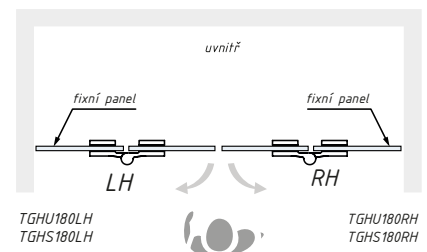

Závěsy (sklo - sklo 180°)

TGHU90LH

Zvedací závěs - levý (sklo - zeď 90°)

GALVANIZOVANÝ
24K
ZLATÝ

POVRCHOVÁ
ÚPRAVA:

LM

24K

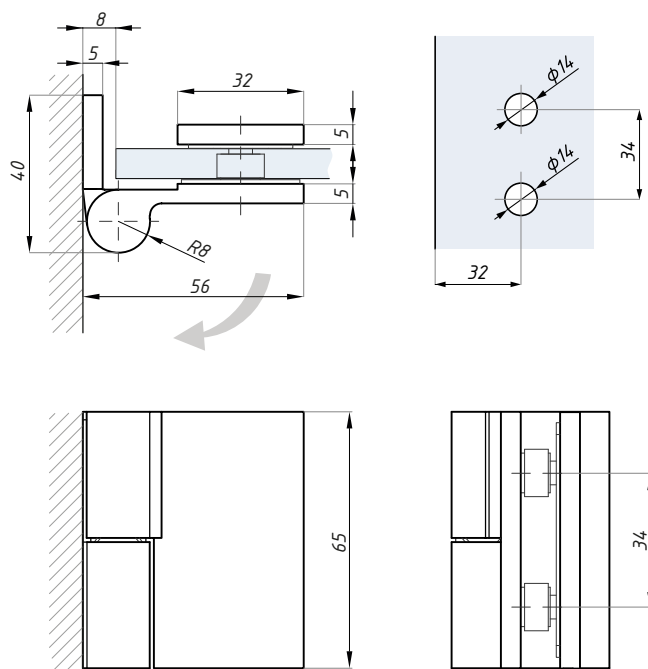

max. váha skla na pár (kg): 40

dop. utahovací moment (Nm): 10

materiál: mosaz

tloušťka skla (mm): 6; 8

TGHU90RH

Zvedací závěs - pravý (sklo - zeď 90°)

GALVANIZOVANÝ
24K
ZLATÝ

POVRCHOVÁ
ÚPRAVA:

LM

24K

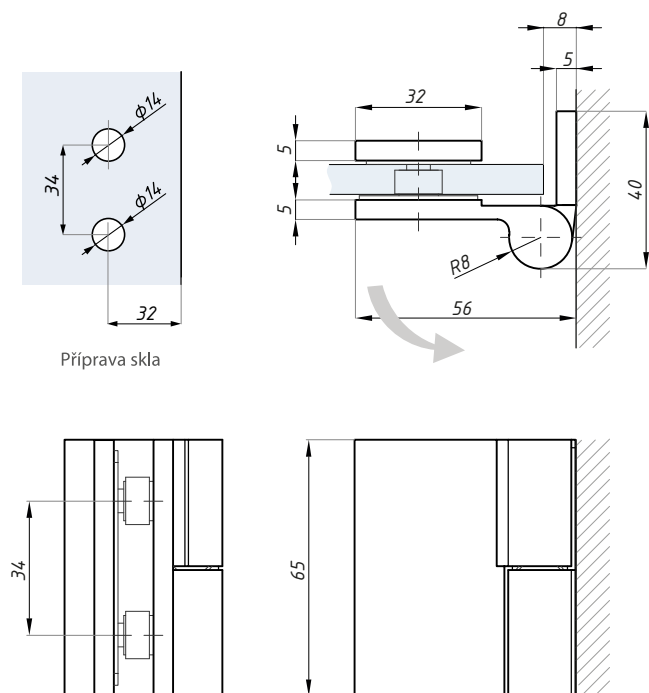

max. váha skla na pár (kg): 40

dop. utahovací moment (Nm): 10

materiál: mosaz

tloušťka skla (mm): 6; 8

TGHU90-OSLH

Zvedací závěs levý 90° (zeď - sklo), boční montáž



POVRCHOVÁ
ÚPRAVA:

LM

24K

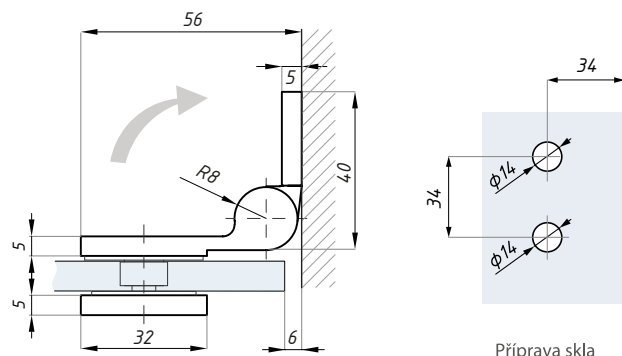

Příprava skla

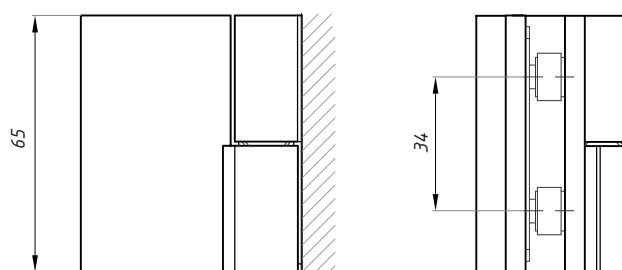

dop. utahovací moment (Nm): 10

max. váha skla na pár (kg): 40

tloušťka skla (mm): 6; 8

materiál: mosaz

TGHU90-OSRH

Zvedací závěs pravý 90° (zeď - sklo), boční montáž



POVRCHOVÁ
ÚPRAVA:

LM

24K

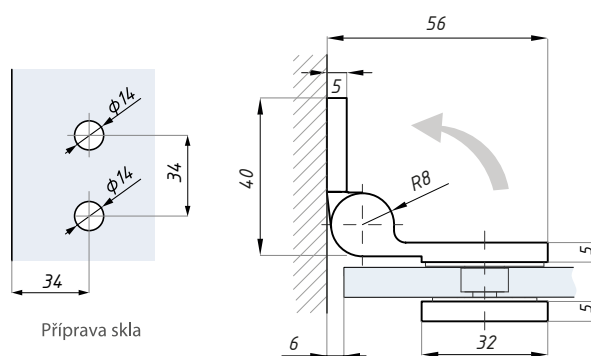

Příprava skla

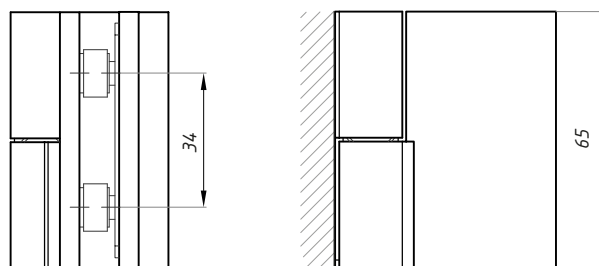

dop. utahovací moment (Nm): 10

max. váha skla na pár (kg): 40

tloušťka skla (mm): 6; 8

materiál: mosaz



TGHU180LH

Zvedací závěs levý 180° (sklo - sklo)

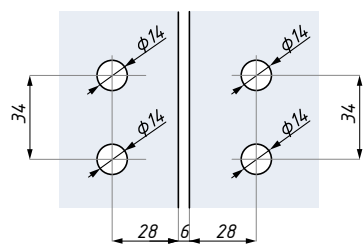
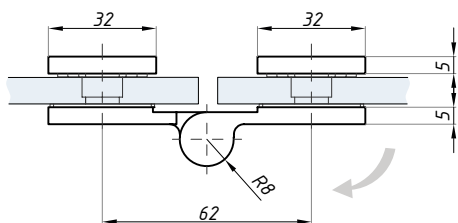
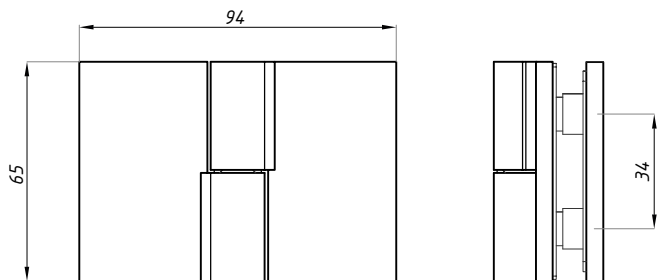

Příprava skla



POVRCHOVÁ
ÚPRAVA:

LM

24K

max. váha skla na pár (kg): 40

dop. utahovací moment (Nm): 10

materiál: mosaz

tloušťka skla (mm): 6, 8

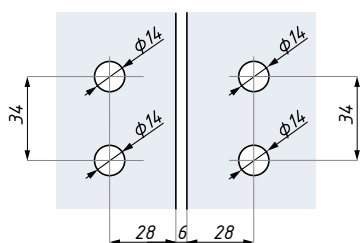
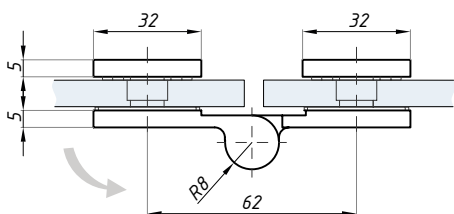
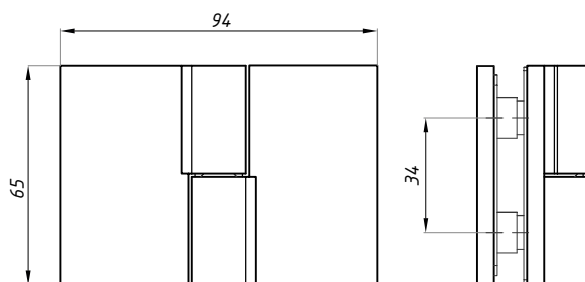

Příprava skla



TGHU180RH

Zvedací závěs pravý 180° (sklo - sklo)

POVRCHOVÁ
ÚPRAVA:

LM

24K



max. váha skla na pár (kg): 40

dop. utahovací moment (Nm): 10

materiál: mosaz

tloušťka skla (mm): 6, 8

KH24

Dveřní úchyt (35x35 mm)

GALVANIZOVANÝ
24K
ZLATÝ

POVRCHOVÁ
ÚPRAVA:

LM

24K

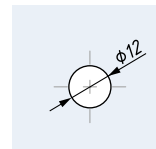
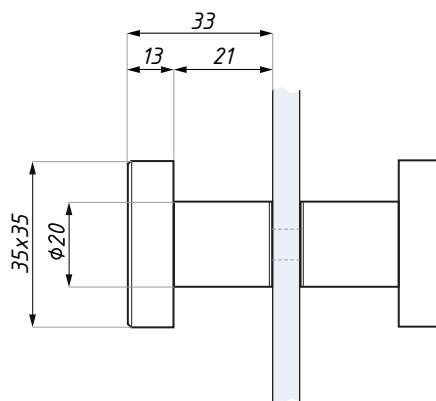

Příprava skla

tloušťka skla (mm): 8 - 12

materiál: mosaz

KH45

Dveřní úchyt (ø45 mm)

POVRCHOVÁ
ÚPRAVA:

LM

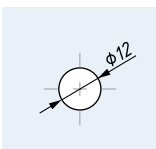
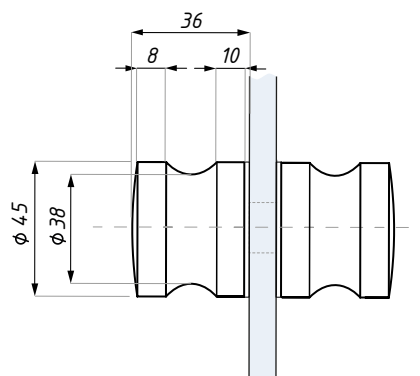

Příprava skla

tloušťka skla (mm): 8 - 12

materiál: mosaz

KHN19

Madlo pro posuvné dveře

POVRCHOVÁ
ÚPRAVA:

LM

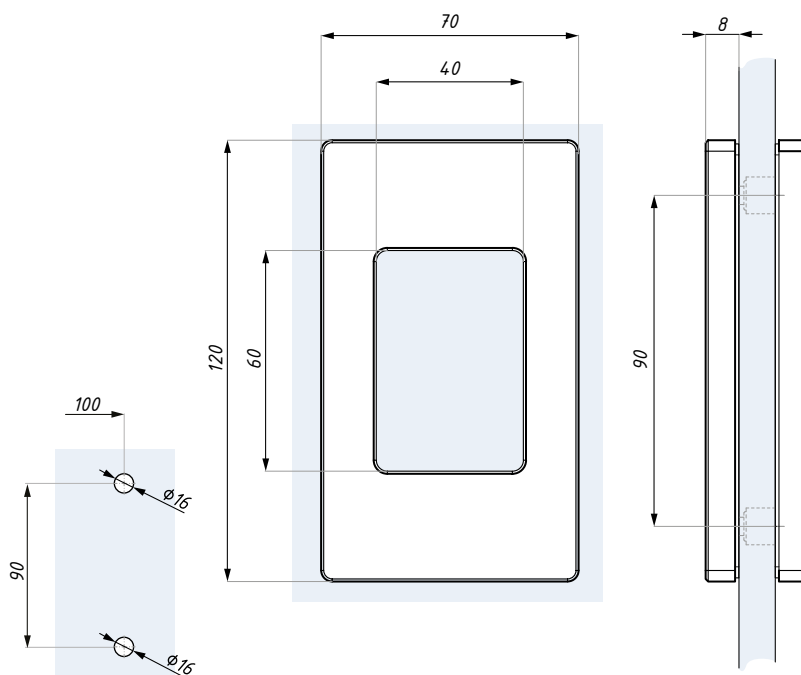

Příprava skla

tloušťka skla (mm): 8 - 12

materiál: nerezová ocel

JHBR19-1000

Kruhová stabilizační tyč, $\varnothing 19$ mm

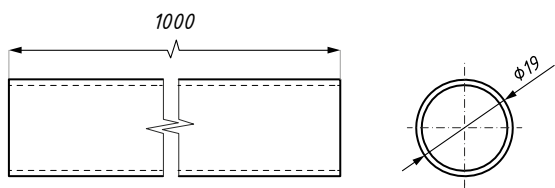

POVRCHOVÁ
ÚPRAVA:

LM

DĚLKA (mm):

1000

materiál: mosaz

JHB03BA

Spojka koncová, sklo - tyč

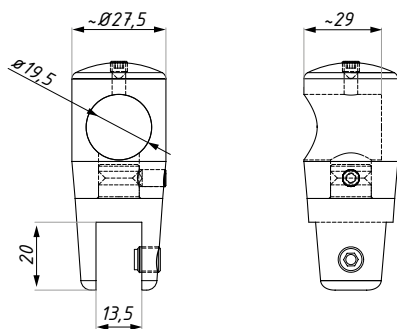

POVRCHOVÁ
ÚPRAVA:

LM

materiál: mosaz

tloušťka skla (mm): 6; 8,10

JHB04

Spojka zeď - tyč, 90°

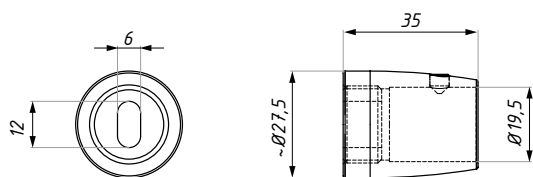

POVRCHOVÁ
ÚPRAVA:

LM

materiál: mosaz

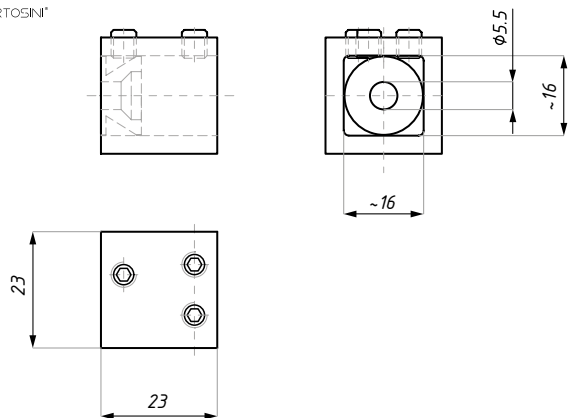

JS04

Spojka zeď - tyč, 90°



POVRCHOVÁ ÚPRAVA:

LM

24K

materiál: mosaz

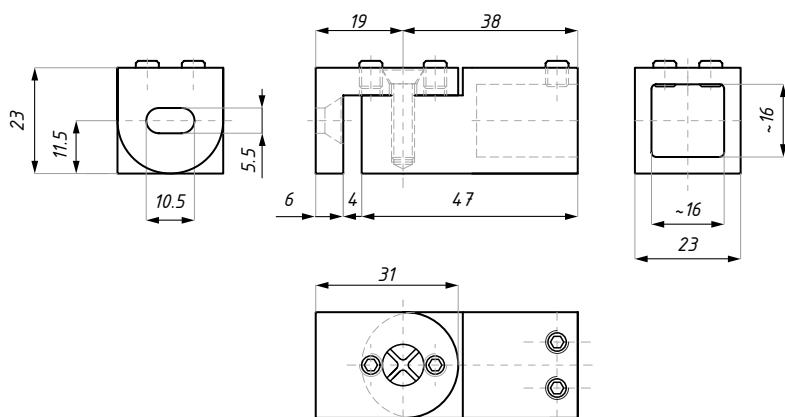

JS05ADJ

Spojka zeď - tyč, nastavitelná



POVRCHOVÁ ÚPRAVA:

LM

24K

materiál: mosaz

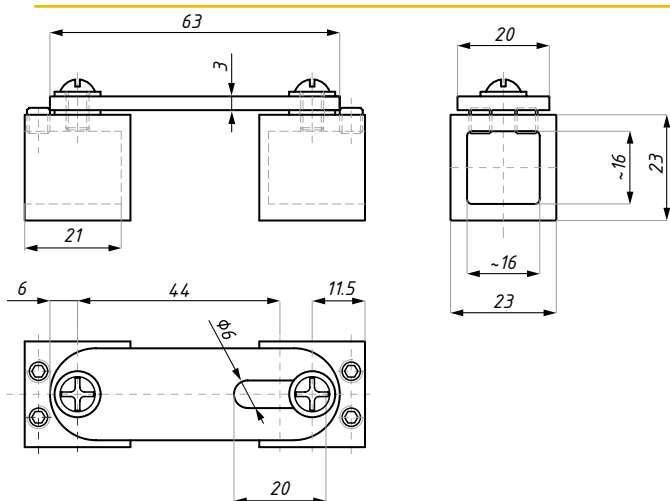

JS01ADJ

Spojka kloubová



POVRCHOVÁ ÚPRAVA:

LM

24K

materiál: mosaz

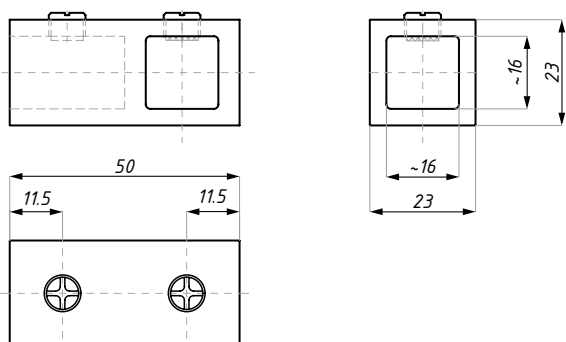

JS03T

"T" spojka



POVRCHOVÁ ÚPRAVA:

LM

24K

materiál: mosaz

FIX-S-2300

„U“ profil s integrovaným těsněním

POVRCHOVÁ
ÚPRAVA:

LM

DÉLKA (mm):

2300

profil obsahuje integrované těsnění pro sklo 8 mm
výrobek doporučený pro použití ve sprchových koutech

materiál: hliník

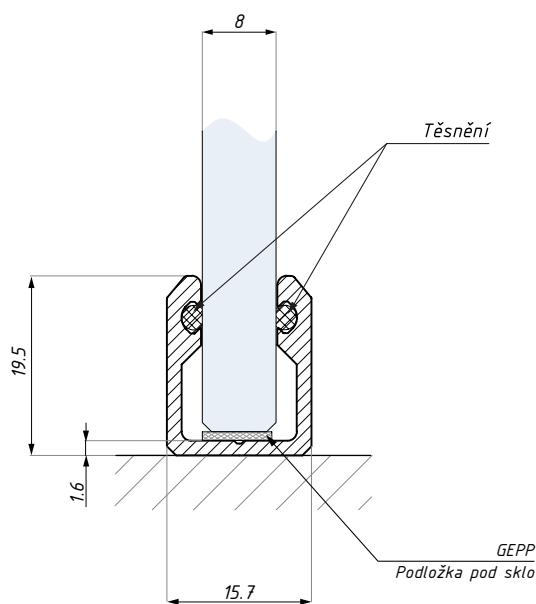

FIX-S-EC

Záslepka pro profil FIX-S

POVRCHOVÁ
ÚPRAVA:

LM

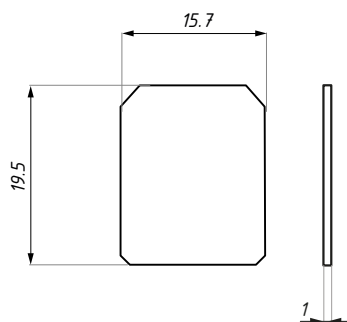

materiál: nerezová ocel

U12x18/2

Montážní „U“ profil pro fixní panel

POVRCHOVÁ
ÚPRAVA:

LM

DÉLKA (mm):

3000

výrobek doporučený pro použití ve sprchových koutech

materiál: hliník

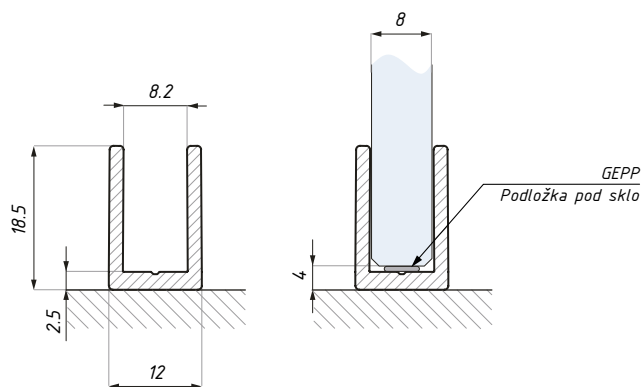

U14x18-EC

Čelní záslepka k montážnímu profilu U14x20/2

POVRCHOVÁ
ÚPRAVA:

LM

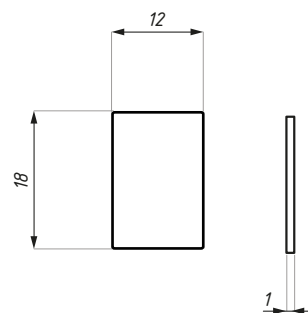

materiál: nerezová ocel

TSA-TR
Vodící kolejnice

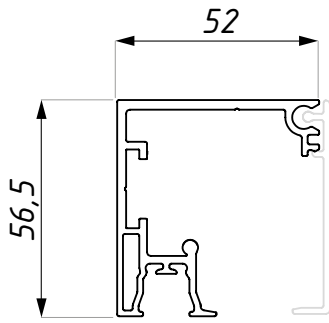

POVRCHOVÁ
ÚPRAVA:

LM

materiál: hliník

délka (mm): 2000

TSA-COV
Kryt kolejnice

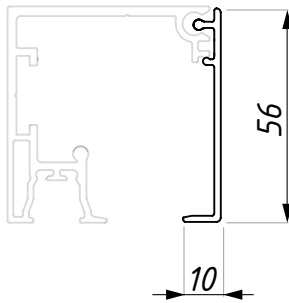

POVRCHOVÁ
ÚPRAVA:

LM

materiál: hliník

délka (mm): 2000

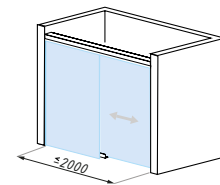

TSA-WM

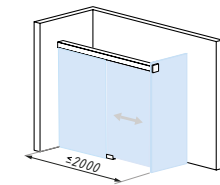

TSA-WMG

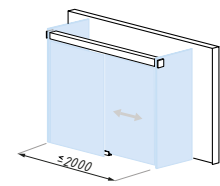

TSA-GMG

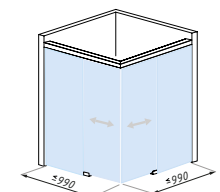

TSA-WM90

TSA-FIXCOV

Zaslepující kryt pro kolejnici

POVRCHOVÁ
ÚPRAVA:

LM

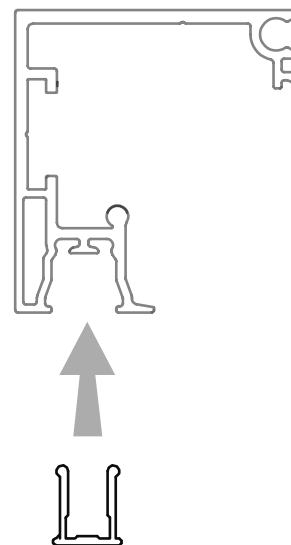
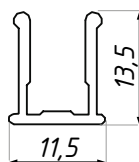

materiál: hliník

délka (mm): 2000

SHV-ADJU

Regulovatelné podlahové vodítko

POVRCHOVÁ
ÚPRAVA:

LM

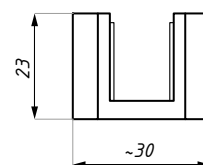
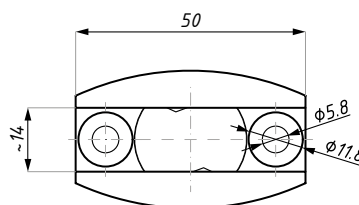

materiál: nerezová ocel

tloušťka skla (mm): 8, 10